



Résumé de l'expertise n° 19/DAN/0219

Cette page de synthèse ne peut être utilisée indépendamment du rapport d'expertise complet.



Désignation du ou des bâtiments

Localisation du ou des bâtiments :

Adresse : **13 route du centre**

Commune : **65700 ESTIRAC**

Section cadastrale B, Parcelle numéro 396,

Désignation et situation du ou des lot(s) de copropriété :

Ce bien ne fait pas partie d'une copropriété

Périmètre de repérage : ... **LOGEMENT1 .LOGEMENT 2. ANNEXE. CELLIER. GARAGE.ABORD IMMEDIAT**

	Prestations	Conclusion
	CREP	Lors de la présente mission il n'a pas été repéré de revêtements contenant du plomb au-delà des seuils en vigueur.
	Amiante	Dans le cadre de la mission, il n'a pas été repéré de matériaux et produits susceptibles de contenir de l'amiante.
	Etat Termite/Parasitaire	Il n'a pas été repéré d'indice d'infestation de termites.
	Électricité	L'installation intérieure d'électricité ne comporte aucune anomalie
	Etat des Risques et Pollutions	Le bien est situé dans le périmètre d'un plan de prévention des risques naturels (Inondation) Le bien n'est pas situé dans le périmètre d'un plan de prévention des risques miniers Le bien n'est pas situé dans le périmètre d'un plan de prévention des risques technologiques Zone sismique définie en zone 3 selon la réglementation parasismique 2011
	DPE	Consommation énergétique C 126 kWh/m ² .an Emission de GES B 8 kg _{eq} CO ₂ /m ² .an Numéro enregistrement ADEME : 1965V1001613R



Constat de risque d'exposition au plomb CREP

Numéro de dossier : 19/DAN/0219
Norme méthodologique employée : AFNOR NF X46-030
Arrêté d'application : Arrêté du 19 août 2011
Date du repérage : 13/08/2019

Adresse du bien immobilier
Localisation du ou des bâtiments : Département :... Hautes-Pyrénées Adresse : 13 route du centre Commune : 65700 ESTIRAC Section cadastrale B, Parcelle numéro 396, Désignation et situation du ou des lot(s) de copropriété : Ce bien ne fait pas partie d'une copropriété

Donneur d'ordre / Propriétaire :
Donneur d'ordre : Monsieur MENDIZABAL MANUEL 10 Route du centre 65700 ESTIRAC
Propriétaire : Monsieur MENDIZABAL MANUEL 10 Route du centre 65700 ESTIRAC

Le CREP suivant concerne :			
X	Les parties privatives	X	Avant la vente
	Les parties occupées		Avant la mise en location
	Les parties communes d'un immeuble		Avant travaux <i>N.B. : Les travaux visés sont définis dans l'arrêté du 19 août 2011 relatif aux travaux en parties communes nécessitant l'établissement d'un CREP</i>
L'occupant est :		Le locataire	
Nom de l'occupant, si différent du propriétaire			
Présence et nombre d'enfants mineurs, dont des enfants de moins de 6 ans		NON	Nombre total : Nombre d'enfants de moins de 6 ans :

Société réalisant le constat	
Nom et prénom de l'auteur du constat	Oszust Jordi
N° de certificat de certification	C1792^{ie} 13/12/2017
Nom de l'organisme de qualification accrédité par le COFRAC	LCC QUALIXPERT
Organisme d'assurance professionnelle	CONDORCET
N° de contrat d'assurance	808109012
Date de validité :	30/09/2019

Appareil utilisé	
Nom du fabricant de l'appareil	Thermo Scientific Niton
Modèle de l'appareil / N° de série de l'appareil	XLP300 / 91683
Nature du radionucléide	109 Cd
Date du dernier chargement de la source	20/11/2014
Activité à cette date et durée de vie de la source	1480 MBq

Conclusion des mesures de concentration en plomb						
	Total	Non mesurées	Classe 0	Classe 1	Classe 2	Classe 3
Nombre d'unités de diagnostic	139	45	94	0	0	0
%	100	32 %	68 %	0 %	0 %	0 %

Ce Constat de Risque d'Exposition au Plomb a été rédigé par MIGNOT Daniel le 13/08/2019 conformément à la norme NF X46-030 «Diagnostic plomb — Protocole de réalisation du constat de risque d'exposition au plomb» et en application de l'arrêté du 19 août 2011 relatif au constat de risque d'exposition au plomb.	
---	---

Lors de la présente mission il n'a pas été repéré de revêtements contenant du plomb au-delà des seuils en vigueur.

Sommaire

1. Rappel de la commande et des références réglementaires	3
2. Renseignements complémentaires concernant la mission	3
2.1 <i>L'appareil à fluorescence X</i>	3
2.2 <i>Le laboratoire d'analyse éventuel</i>	4
2.3 <i>Le bien objet de la mission</i>	4
3. Méthodologie employée	4
3.1 <i>Valeur de référence utilisée pour la mesure du plomb par fluorescence X</i>	5
3.2 <i>Stratégie de mesurage</i>	5
3.3 <i>Recours à l'analyse chimique du plomb par un laboratoire</i>	5
4. Présentation des résultats	5
5. Résultats des mesures	6
6. Conclusion	10
6.1 <i>Classement des unités de diagnostic</i>	10
6.2 <i>Recommandations au propriétaire</i>	11
6.3 <i>Commentaires</i>	11
6.4 <i>Situations de risque de saturnisme infantile et de dégradation du bâti</i>	11
6.5 <i>Transmission du constat à l'agence régionale de santé</i>	11
7. Obligations d'informations pour les propriétaires	12
8. Information sur les principales réglementations et recommandations en matière d'exposition au plomb	12
8.1 <i>Textes de référence</i>	12
8.2 <i>Ressources documentaires</i>	13
9. Annexes	13
9.1 <i>Notice d'Information</i>	13
9.2 <i>Illustrations</i>	14
9.3 <i>Analyses chimiques du laboratoire</i>	14

Nombre de pages de rapport : 14**Liste des documents annexes :**

- Notice d'information (2 pages)
- Croquis
- Rapport d'analyses chimiques en laboratoire, le cas échéant.

Nombre de pages d'annexes : 2

1. Rappel de la commande et des références réglementaires

Rappel du cadre réglementaire et des objectifs du CREP

Le constat de risque d'exposition au plomb (CREP), défini par les articles L.1334-5 à 10 code de la santé publique et R 1334-10 à 12, consiste à mesurer la concentration en plomb des revêtements du bien immobilier, afin d'identifier ceux contenant du plomb, qu'ils soient dégradés ou non, à décrire leur état de conservation et à repérer, le cas échéant, les situations de risque de saturnisme infantile ou de dégradation du bâti.

Les résultats du CREP doivent permettre de connaître non seulement le risque immédiat lié à la présence de revêtements dégradés contenant du plomb (qui génèrent spontanément des poussières ou des écailles pouvant être ingérées par un enfant), mais aussi le risque potentiel lié à la présence de revêtements en bon état contenant du plomb (encore non accessible).

Quand le CREP est réalisé en application des Articles L.1334-6 et L.1334-7, il porte uniquement sur les revêtements privatifs d'un logement, y compris les revêtements extérieurs au logement (volet, portail, grille, ...)

Quand le CREP est réalisé en application de l'Article L.1334-8, seuls les revêtements des parties communes sont concernés (sans omettre, par exemple, la partie extérieure de la porte palière).

La recherche de canalisations en plomb ne fait pas partie du champ d'application du CREP.

Si le bien immobilier concerné est affecté en partie à des usages autres que l'habitation, le CREP ne porte que sur les parties affectées à l'habitation. Dans les locaux annexes de l'habitation, le CREP porte sur ceux qui sont destinés à un usage courant, tels que la buanderie.

Réalisation d'un constat de risque d'exposition au plomb (CREP) :

dans les parties privatives du bien décrit ci-après en prévision de sa vente (en application de l'Article L.1334-6 du code de la santé publique) ou de sa mise en location (en application de l'Article L.1334-7 du code de la santé publique)

2. Renseignements complémentaires concernant la mission

2.1 L'appareil à fluorescence X

Nom du fabricant de l'appareil	Thermo Scientific Niton	
Modèle de l'appareil	XLP300	
N° de série de l'appareil	91683	
Nature du radionucléide	109 Cd	
Date du dernier chargement de la source	20/11/2014	Activité à cette date et durée de vie : 1480 MBq
Autorisation ASN (DGSNR)	N° 022716	Date d'autorisation 16/01/2019
	Date de fin de validité de l'autorisation 15/01/2024	
Nom du titulaire de l'autorisation ASN (DGSNR)	OSZUST JORDI	
Nom de la Personne Compétente en Radioprotection (PCR)	OSZUST JORDI	

Étalon : Thermo scientific Niton : 1 mg/cm² +/- 0.04/cm²

Vérification de la justesse de l'appareil	n° de mesure	Date de la vérification	Concentration (mg/cm ²)
Etalonnage entrée	1	13/08/2019	1 (+/- 0,1)
Etalonnage sortie	190	13/08/2019	1 (+/- 0,1)

La vérification de la justesse de l'appareil consiste à réaliser une mesure de la concentration en plomb sur un étalon à une valeur proche du seuil.

En début et en fin de chaque constat et à chaque nouvelle mise sous tension de l'appareil une nouvelle vérification de la justesse de l'appareil est réalisée.

2.2 Le laboratoire d'analyse éventuel

Nom du laboratoire d'analyse	Il n'a pas été fait appel à un laboratoire d'analyse
Nom du contact	-
Coordonnées	-
Référence du rapport d'essai	-
Date d'envoi des prélèvements	-
Date de réception des résultats	-

2.3 Le bien objet de la mission

Adresse du bien immobilier	13 route du centre 65700 ESTIRAC
Description de l'ensemble immobilier	Habitation (maison individuelle) LOGEMENT1 .LOGEMENT 2. ANNEXE. CELLIER. GARAGE.ABORD IMMEDIAT
Année de construction	< 1949
Localisation du bien objet de la mission	Ce bien ne fait pas partie d'une copropriété Section cadastrale B, Parcelle numéro 396,
Nom et coordonnées du propriétaire ou du syndicat de copropriété (dans le cas du CREP sur parties communes)	Monsieur MENDIZABAL MANUEL 10 Route du centre 65700 ESTIRAC
L'occupant est :	Le locataire
Date(s) de la visite faisant l'objet du CREP	13/08/2019
Croquis du bien immobilier objet de la mission	Voir partie « 5 Résultats des mesures »

Liste des locaux visités

**entrée L1,
dégagement,
cuisine,
séjour,
chambre 1/salle d'eau,
chambre 2,
chambre 3,
salle d'eau,
wc,
entrée L2,
combles,**

**séjour/cuisine,
dégagement L2,
chambre1,
chambre2,
salle d'eau/wc,
véranda L2,
abri voiture,
atelier,
grange,
garage,
abord immédiat**

Liste des locaux non visités ou non mesurés (avec justification)

Néant

3. Méthodologie employée

La recherche et la mesure du plomb présent dans les peintures ou les revêtements ont été réalisées selon l'arrêté du 19 août 2011 et la norme NF X 46-030 «*Diagnostic Plomb — Protocole de réalisation du Constat de Risque d'Exposition au Plomb*». Les mesures de la concentration surfacique en plomb sont réalisées à l'aide d'un appareil portable à fluorescence X capable d'analyser au moins la raie K du spectre de fluorescence émis en réponse par le plomb, et sont exprimées en mg/cm².

Les éléments de construction de facture récente ou clairement identifiables comme postérieurs au 1er janvier 1949 ne sont pas mesurés, à l'exception des huisseries ou autres éléments métalliques tels que volets, grilles,... (*ceci afin d'identifier la présence éventuelle de minium de plomb*). Bien que pouvant être relativement épais, les enduits sont aussi à considérer comme des revêtements susceptibles de contenir du plomb. D'autres revêtements ne sont pas susceptibles de contenir du plomb : toile de verre, moquette,

tissus, crépi, papier peint, ainsi que les peintures et enduits manifestement récents, mais ils peuvent masquer un autre revêtement contenant du plomb et sont donc à analyser.
Les revêtements de type carrelage contiennent souvent du plomb, mais ils ne sont pas visés par le présent arrêté car ce plomb n'est pas accessible.

3.1 Valeur de référence utilisée pour la mesure du plomb par fluorescence X

Les mesures par fluorescence X effectuées sur des revêtements sont interprétées en fonction de la valeur de référence fixée par l'arrêté du 19 août 2011 relatif au constat de risque d'exposition au plomb (article 5) : 1 mg/cm².

3.2 Stratégie de mesurage

Sur chaque unité de diagnostic recouverte d'un revêtement, l'auteur du constat effectue :

- 1 seule mesure si celle-ci montre la présence de plomb à une concentration supérieure ou égale au seuil de 1 milligramme par centimètre carré (1 mg/cm²) ;
- 2 mesures si la première ne montre pas la présence de plomb à une concentration supérieure ou égale au seuil de 1 milligramme par centimètre carré (1 mg/cm²) ;
- 3 mesures si les deux premières ne montrent pas la présence de plomb à une concentration supérieure ou égale au seuil de 1 milligramme par centimètre carré (1 mg/cm²), mais que des unités de diagnostic du même type ont été mesurées avec une concentration en plomb supérieure ou égale à ce seuil dans un même local.

Dans le cas où plusieurs mesures sont effectuées sur une unité de diagnostic, elles sont réalisées à des endroits différents pour minimiser le risque de faux négatifs.

3.3 Recours à l'analyse chimique du plomb par un laboratoire

L'auteur du constat tel que défini à l'Article 4 de l'Arrêté du 19 août 2011 peut recourir à des prélèvements de revêtements qui sont analysés en laboratoire pour la recherche du plomb acido-soluble selon la norme NF X 46-031 «*Diagnostic plomb – Analyse chimique des peintures pour la recherche de la fraction acido-soluble du plomb*», dans le cas suivant :

- lorsque l'auteur du constat repère des revêtements dégradés et qu'il estime ne pas pouvoir conclure quant à la présence de plomb dans ces revêtements.

Le prélèvement est réalisé conformément aux préconisations de la norme NF X 46-030 «*Diagnostic Plomb – Protocole de réalisation du Constat de Risque d'Exposition au Plomb*» précitée sur une surface suffisante pour que le laboratoire dispose d'un échantillon permettant l'analyse dans de bonnes conditions (prélèvement de 0,5 g à 1 g).

L'ensemble des couches de peintures est prélevé en veillant à inclure la couche la plus profonde. L'auteur du constat évite le prélèvement du substrat ou tous corps étrangers qui risquent d'avoir pour effet de diluer la concentration en plomb de l'échantillon. Le prélèvement est réalisé avec les précautions nécessaires pour éviter la dissémination de poussières.

Quel que soit le résultat de l'analyse par fluorescence X, une mesure sera déclarée négative si la fraction acido-soluble mesurée en laboratoire est strictement inférieure à 1,5 mg/g

4. Présentation des résultats

Afin de faciliter la localisation des mesures, l'auteur du constat divise chaque local en plusieurs zones, auxquelles il attribue une lettre (A, B, C ...) selon la convention décrite ci-dessous.

La convention d'écriture sur le croquis et dans le tableau des mesures est la suivante :

- la zone de l'accès au local est nommée «A» et est reportée sur le croquis. Les autres zones sont nommées «B», «C», «D», ... dans le sens des aiguilles d'une montre ;
- la zone «plafond» est indiquée en clair.

Les unités de diagnostic (UD) (par exemple : un mur d'un local, la plinthe du même mur, l'ouvrant d'un portant ou le dormant d'une fenêtre, ...) faisant l'objet d'une mesure sont classées dans le tableau des mesures selon le tableau suivant en fonction de la concentration en plomb et de la nature de la dégradation.

NOTE Une unité de diagnostic (UD) est un ou plusieurs éléments de construction ayant même substrat et même historique en matière de construction et de revêtement.

Concentration en plomb	Nature des dégradations	Classement
< seuils		0
≥ seuils	Non dégradé ou non visible	1
	Etat d'usage	2
	Dégradé	3

5. Résultats des mesures

	Total UD	Non mesurées	Classe 0	Classe 1	Classe 2	Classe 3
entrée L1	5	-	5 (100 %)	-	-	-
dégagement	5	-	5 (100 %)	-	-	-
cuisine	7	4 (57 %)	3 (43 %)	-	-	-
séjour	8	-	8 (100 %)	-	-	-
chambre 1/salle d'eau	11	4 (36 %)	7 (64 %)	-	-	-
chambre 2	10	4 (40 %)	6 (60 %)	-	-	-
chambre 3	10	4 (40 %)	6 (60 %)	-	-	-
salle d'eau	8	5 (62,5 %)	3 (37,5 %)	-	-	-
wc	8	5 (62,5 %)	3 (37,5 %)	-	-	-
entrée L2	4	3 (75 %)	1 (25 %)	-	-	-
combles	4	1 (25 %)	3 (75 %)	-	-	-
séjour/cuisine	10	-	10 (100 %)	-	-	-
dégagement L2	3	-	3 (100 %)	-	-	-
chambre1	9	4 (44 %)	5 (56 %)	-	-	-
chambre2	9	4 (44 %)	5 (56 %)	-	-	-
salle d'eau/wc	5	-	5 (100 %)	-	-	-
veranda L2	9	1 (11 %)	8 (89 %)	-	-	-
abri voiture	2	1 (50 %)	1 (50 %)	-	-	-
atelier	4	1 (25 %)	3 (75 %)	-	-	-
grange	4	2 (50 %)	2 (50 %)	-	-	-
garage	4	2 (50 %)	2 (50 %)	-	-	-
TOTAL	139	45 (32 %)	94 (68 %)	-	-	-

entrée L1

Nombre d'unités de diagnostic : 5 - Nombre d'unités de diagnostic de classe 3 repéré : 0 soit 0 %

N°	Zone	Unité de diagnostic	Substrat	Revêtement apparent	Localisation mesure	Mesure (mg/cm²)	Etat* de conservation	Classement UD	Observation
2		Mur	Plâtre	Tapisserie	partie basse (< 1m)	0		0	
3					partie haute (> 1m)	0			
4		Plafond	Plâtre	Peinture	mesure 1	0		0	
5					mesure 2	0			
6		Plinthes	Bois	Peinture	mesure 1	0		0	
7					mesure 2	0			
8		Porte	Bois	Peinture	partie basse (< 1m)	0		0	
9					partie haute (> 1m)	0			
10		Huisserie Porte	Bois	Peinture	partie basse (< 1m)	0		0	
11					partie haute (> 1m)	0			

dégagement

Nombre d'unités de diagnostic : 5 - Nombre d'unités de diagnostic de classe 3 repéré : 0 soit 0 %

N°	Zone	Unité de diagnostic	Substrat	Revêtement apparent	Localisation mesure	Mesure (mg/cm²)	Etat* de conservation	Classement UD	Observation
12		Mur	Plâtre	Tapisserie	partie basse (< 1m)	0		0	
13					partie haute (> 1m)	0			
14		Plafond	Plâtre	Peinture	mesure 1	0		0	
15					mesure 2	0			
16		Plinthes	Bois	Peinture	mesure 1	0		0	
17					mesure 2	0			
18		Porte	Métal	Peinture	partie basse (< 1m)	0		0	

19					partie haute (> 1m)	0			
20		Huisserie Porte	Métal	Peinture	partie basse (< 1m)	0		0	
21					partie haute (> 1m)	0			

cuisine

Nombre d'unités de diagnostic : 7 - Nombre d'unités de diagnostic de classe 3 repéré : 0 soit 0 %

N°	Zone	Unité de diagnostic	Substrat	Revêtement apparent	Localisation mesure	Mesure (mg/cm²)	Etat* de conservation	Classement UD	Observation
22		Mur	Plâtre	Tapisserie	partie basse (< 1m)	0		0	
23	partie haute (> 1m)				0				
24		Plafond	Plâtre	Peinture	mesure 1	0		0	
25					mesure 2	0			
26		Plinthes	Bois	Peinture	mesure 1	0		0	
27					mesure 2	0			
-		Fenêtre intérieure	pvc		Non mesurée	-		NM	Absence de revêtement
-		Huisserie Fenêtre intérieure	pvc		Non mesurée	-		NM	Absence de revêtement
-		Fenêtre extérieure	pvc		Non mesurée	-		NM	Absence de revêtement
-		Huisserie Fenêtre extérieure	pvc		Non mesurée	-		NM	Absence de revêtement

séjour

Nombre d'unités de diagnostic : 8 - Nombre d'unités de diagnostic de classe 3 repéré : 0 soit 0 %

N°	Zone	Unité de diagnostic	Substrat	Revêtement apparent	Localisation mesure	Mesure (mg/cm²)	Etat* de conservation	Classement UD	Observation
28		Mur	Plâtre	Tapisserie	partie basse (< 1m)	0		0	
29					partie haute (> 1m)	0			
30		Plafond	Plâtre	Peinture	mesure 1	0		0	
31					mesure 2	0			
32		Plinthes	Bois	Peinture	mesure 1	0		0	
33					mesure 2	0			
34		Fenêtre intérieure	Métal	Peinture	partie basse	0		0	
35					partie haute	0			
36		Huisserie Fenêtre intérieure	Métal	Peinture	partie basse	0		0	
37					partie haute	0			
38		Fenêtre extérieure	Métal	Peinture	partie basse	0		0	
39					partie haute	0			
40		Huisserie Fenêtre extérieure	Métal	Peinture	partie basse	0		0	
41					partie haute	0			
42		Volet	Bois	Peinture	partie basse	0		0	
43					partie haute	0			

chambre 1/salle d'eau

Nombre d'unités de diagnostic : 11 - Nombre d'unités de diagnostic de classe 3 repéré : 0 soit 0 %

N°	Zone	Unité de diagnostic	Substrat	Revêtement apparent	Localisation mesure	Mesure (mg/cm²)	Etat* de conservation	Classement UD	Observation
44		Mur	Plâtre	Tapisserie	partie basse (< 1m)	0		0	
45					partie haute (> 1m)	0			
46		Plafond	Plâtre	Peinture	mesure 1	0		0	
47					mesure 2	0			
48		Plinthes	Bois	Peinture	mesure 1	0		0	
49					mesure 2	0			
-		Fenêtre intérieure	pvc	Peinture	Non mesurée	-		NM	Partie non visée par la réglementation
-		Huisserie Fenêtre intérieure	pvc	Peinture	Non mesurée	-		NM	Partie non visée par la réglementation
-		Fenêtre extérieure	pvc	Peinture	Non mesurée	-		NM	Partie non visée par la réglementation
-		Huisserie Fenêtre extérieure	pvc	Peinture	Non mesurée	-		NM	Partie non visée par la réglementation
50		Porte	Bois	Peinture	partie basse (< 1m)	0		0	
51					partie haute (> 1m)	0			
52		Huisserie Porte	Bois	Peinture	partie basse (< 1m)	0		0	
53					partie haute (> 1m)	0			
54		Volet 1	bois	peinture	partie basse	0		0	
55					partie haute	0			
56		Volet 2	bois	peinture	partie basse	0		0	
57					partie haute	0			

chambre 2

Nombre d'unités de diagnostic : 10 - Nombre d'unités de diagnostic de classe 3 repéré : 0 soit 0 %

N°	Zone	Unité de diagnostic	Substrat	Revêtement apparent	Localisation mesure	Mesure (mg/cm²)	Etat* de conservation	Classement UD	Observation
58		Mur	Plâtre	Tapisserie	partie basse (< 1m)	0		0	
59					partie haute (> 1m)	0			
60		Plafond	Plâtre	Peinture	mesure 1	0		0	
61					mesure 2	0			
62		Plinthes	Bois	Peinture	mesure 1	0		0	
63					mesure 2	0			
-		Fenêtre intérieure	pvc	Peinture	Non mesurée	-		NM	Partie non visée par la réglementation
-		Huisserie Fenêtre intérieure	pvc	Peinture	Non mesurée	-		NM	Partie non visée par la réglementation
-		Fenêtre extérieure	pvc	Peinture	Non mesurée	-		NM	Partie non visée par la réglementation
-		Huisserie Fenêtre extérieure	pvc	Peinture	Non mesurée	-		NM	Partie non visée par la réglementation
64		Porte	Bois	Peinture	partie basse (< 1m)	0		0	
65					partie haute (> 1m)	0			
66		Huisserie Porte	Bois	Peinture	partie basse (< 1m)	0		0	
67					partie haute (> 1m)	0			
68		Volet	bois	peinture	partie basse	0		0	
69					partie haute	0			

chambre 3

Nombre d'unités de diagnostic : 10 - Nombre d'unités de diagnostic de classe 3 repéré : 0 soit 0 %

N°	Zone	Unité de diagnostic	Substrat	Revêtement apparent	Localisation mesure	Mesure (mg/cm²)	Etat* de conservation	Classement UD	Observation
70		Mur	Plâtre	Tapisserie	partie basse (< 1m)	0		0	
71					partie haute (> 1m)	0			
72		Plafond	Plâtre	Peinture	mesure 1	0		0	
73					mesure 2	0			
74		Plinthes	Bois	Peinture	mesure 1	0		0	

75					mesure 2	0			
-		Fenêtre intérieure	pvc	Peinture	Non mesurée	-		NM	Partie non visée par la réglementation
-		Huisserie Fenêtre intérieure	pvc	Peinture	Non mesurée	-		NM	Partie non visée par la réglementation
-		Fenêtre extérieure	pvc	Peinture	Non mesurée	-		NM	Partie non visée par la réglementation
-		Huisserie Fenêtre extérieure	pvc	Peinture	Non mesurée	-		NM	Partie non visée par la réglementation
76		Porte	Bois	Peinture	partie basse (< 1m)	0		0	
77	partie haute (> 1m)				0				
78		Huisserie Porte	Bois	Peinture	partie basse (< 1m)	0		0	
79	partie haute (> 1m)				0				
80		Volet	bois	peinture	partie basse	0		0	
81	partie haute				0				

salle d'eau

Nombre d'unités de diagnostic : 8 - Nombre d'unités de diagnostic de classe 3 repéré : 0 soit 0 %

N°	Zone	Unité de diagnostic	Substrat	Revêtement apparent	Localisation mesure	Mesure (mg/cm²)	Etat* de conservation	Classement UD	Observation
-		Mur	Plâtre	Carrelage	Non mesurée	-		NM	Partie non visée par la réglementation
82		Plafond	Plâtre	Tapisserie	mesure 1	0		0	
83	mesure 2				0				
-		Fenêtre intérieure	pvc	Peinture	Non mesurée	-		NM	Partie non visée par la réglementation
-		Huisserie Fenêtre intérieure	pvc	Peinture	Non mesurée	-		NM	Partie non visée par la réglementation
-		Fenêtre extérieure	pvc	Peinture	Non mesurée	-		NM	Partie non visée par la réglementation
-		Huisserie Fenêtre extérieure	pvc	Peinture	Non mesurée	-		NM	Partie non visée par la réglementation
84		Porte	Bois	Peinture	partie basse (< 1m)	0		0	
85	partie haute (> 1m)				0				
86		Huisserie Porte	Bois	Peinture	partie basse (< 1m)	0		0	
87	partie haute (> 1m)				0				

WC

Nombre d'unités de diagnostic : 8 - Nombre d'unités de diagnostic de classe 3 repéré : 0 soit 0 %

N°	Zone	Unité de diagnostic	Substrat	Revêtement apparent	Localisation mesure	Mesure (mg/cm²)	Etat* de conservation	Classement UD	Observation
-		Mur	Plâtre	Carrelage	Non mesurée	-		NM	Partie non visée par la réglementation
88		Plafond	Plâtre	Tapisserie	mesure 1	0		0	
89	mesure 2				0				
-		Fenêtre intérieure	pvc	Peinture	Non mesurée	-		NM	Partie non visée par la réglementation
-		Huisserie Fenêtre intérieure	pvc	Peinture	Non mesurée	-		NM	Partie non visée par la réglementation
-		Fenêtre extérieure	pvc	Peinture	Non mesurée	-		NM	Partie non visée par la réglementation
-		Huisserie Fenêtre extérieure	pvc	Peinture	Non mesurée	-		NM	Partie non visée par la réglementation
90		Porte	Bois	Peinture	partie basse (< 1m)	0		0	
91	partie haute (> 1m)				0				
92		Huisserie Porte	Bois	Peinture	partie basse (< 1m)	0		0	
93	partie haute (> 1m)				0				

entrée L2

Nombre d'unités de diagnostic : 4 - Nombre d'unités de diagnostic de classe 3 repéré : 0 soit 0 %

N°	Zone	Unité de diagnostic	Substrat	Revêtement apparent	Localisation mesure	Mesure (mg/cm²)	Etat* de conservation	Classement UD	Observation
94		Mur	plâtre	cailloux	partie basse (< 1m)	0		0	
95	partie haute (> 1m)				0				
-		Plafond	toiture nue		Non mesurée	-		NM	Absence de revêtement
-		Porte	pvc		Non mesurée	-		NM	Absence de revêtement
-		Huisserie Porte	pvc		Non mesurée	-		NM	Absence de revêtement

combles

Nombre d'unités de diagnostic : 4 - Nombre d'unités de diagnostic de classe 3 repéré : 0 soit 0 %

N°	Zone	Unité de diagnostic	Substrat	Revêtement apparent	Localisation mesure	Mesure (mg/cm²)	Etat* de conservation	Classement UD	Observation
96		Mur	plâtre	cailloux	partie basse (< 1m)	0		0	
97	partie haute (> 1m)				0				
-		Plafond	toiture nue		Non mesurée	-		NM	Absence de revêtement
98		Porte	Bois	Peinture	partie basse (< 1m)	0		0	
99	partie haute (> 1m)				0				
100		Huisserie Porte	Bois	Peinture	partie basse (< 1m)	0		0	
101	partie haute (> 1m)				0				

séjour/cuisine

Nombre d'unités de diagnostic : 10 - Nombre d'unités de diagnostic de classe 3 repéré : 0 soit 0 %

N°	Zone	Unité de diagnostic	Substrat	Revêtement apparent	Localisation mesure	Mesure (mg/cm²)	Etat* de conservation	Classement UD	Observation
102		Mur	plâtre	Peinture	partie basse (< 1m)	0		0	
103	partie haute (> 1m)				0				
104		Plafond	Plâtre	Peinture	mesure 1	0		0	
105	mesure 2				0				
106		Plinthes	Bois	Peinture	mesure 1	0		0	
107	mesure 2				0				
108		Fenêtre intérieure	Métal	Peinture	partie basse	0		0	
109	partie haute				0				
110		Huisserie Fenêtre intérieure	Métal	Peinture	partie basse	0		0	
111	partie haute				0				
112		Fenêtre extérieure	Métal	Peinture	partie basse	0		0	
113	partie haute				0				
114		Huisserie Fenêtre extérieure	Métal	Peinture	partie basse	0		0	
115	partie haute				0				
116		Porte	Bois	Peinture	partie basse (< 1m)	0		0	
117	partie haute (> 1m)				0				
118		Huisserie Porte	Bois	Peinture	partie basse (< 1m)	0		0	
119	partie haute (> 1m)				0				
120		Volet	bois	peinture	partie basse	0		0	
121	partie haute				0				

dégagement L2

Nombre d'unités de diagnostic : 3 - Nombre d'unités de diagnostic de classe 3 repéré : 0 soit 0 %

N°	Zone	Unité de diagnostic	Substrat	Revêtement apparent	Localisation mesure	Mesure (mg/cm²)	Etat* de conservation	Classement UD	Observation
122		Mur	plâtre	Peinture	partie basse (< 1m)	0		0	
123	partie haute (> 1m)				0				
124		Plafond	Plâtre	Peinture	mesure 1	0		0	
125					mesure 2	0			
126		Plinthes	Bois	Peinture	mesure 1	0		0	
127					mesure 2	0			

chambre1

Nombre d'unités de diagnostic : 9 - Nombre d'unités de diagnostic de classe 3 repéré : 0 soit 0 %

N°	Zone	Unité de diagnostic	Substrat	Revêtement apparent	Localisation mesure	Mesure (mg/cm²)	Etat* de conservation	Classement UD	Observation
128		Mur	plâtre	Peinture	partie basse (< 1m)	0		0	
129					partie haute (> 1m)	0			
130		Plafond	Plâtre	Peinture	mesure 1	0		0	
131					mesure 2	0			
132		Plinthes	Bois	Peinture	mesure 1	0		0	
133					mesure 2	0			
-		Fenêtre intérieure	pvc		Non mesurée	-		NM	Absence de revêtement
-		Huisserie Fenêtre intérieure	pvc		Non mesurée	-		NM	Absence de revêtement
-		Fenêtre extérieure	pvc		Non mesurée	-		NM	Absence de revêtement
-		Huisserie Fenêtre extérieure	pvc		Non mesurée	-		NM	Absence de revêtement
134		Porte	Bois	Peinture	partie basse (< 1m)	0		0	
135					partie haute (> 1m)	0			
136		Huisserie Porte	Bois	Peinture	partie basse (< 1m)	0		0	
137					partie haute (> 1m)	0			

chambre2

Nombre d'unités de diagnostic : 9 - Nombre d'unités de diagnostic de classe 3 repéré : 0 soit 0 %

N°	Zone	Unité de diagnostic	Substrat	Revêtement apparent	Localisation mesure	Mesure (mg/cm²)	Etat* de conservation	Classement UD	Observation
138		Mur	plâtre	Peinture	partie basse (< 1m)	0		0	
139					partie haute (> 1m)	0			
140		Plafond	Plâtre	Peinture	mesure 1	0		0	
141					mesure 2	0			
142		Plinthes	Bois	Peinture	mesure 1	0		0	
143					mesure 2	0			
-		Fenêtre intérieure	pvc		Non mesurée	-		NM	Absence de revêtement
-		Huisserie Fenêtre intérieure	pvc		Non mesurée	-		NM	Absence de revêtement
-		Fenêtre extérieure	pvc		Non mesurée	-		NM	Absence de revêtement
-		Huisserie Fenêtre extérieure	pvc		Non mesurée	-		NM	Absence de revêtement
144		Porte	Bois	Peinture	partie basse (< 1m)	0		0	
145					partie haute (> 1m)	0			
146		Huisserie Porte	Bois	Peinture	partie basse (< 1m)	0		0	
147					partie haute (> 1m)	0			

salle d'eau/wc

Nombre d'unités de diagnostic : 5 - Nombre d'unités de diagnostic de classe 3 repéré : 0 soit 0 %

N°	Zone	Unité de diagnostic	Substrat	Revêtement apparent	Localisation mesure	Mesure (mg/cm²)	Etat* de conservation	Classement UD	Observation
148		Mur	plâtre	Peinture	partie basse (< 1m)	0		0	
149					partie haute (> 1m)	0			
150		Plafond	Plâtre	Peinture	mesure 1	0		0	
151					mesure 2	0			
152		Plinthes	Bois	Peinture	mesure 1	0		0	
153					mesure 2	0			
154		Porte	Bois	Peinture	partie basse (< 1m)	0		0	
155					partie haute (> 1m)	0			
156		Huisserie Porte	Bois	Peinture	partie basse (< 1m)	0		0	
157					partie haute (> 1m)	0			

veranda L2

Nombre d'unités de diagnostic : 9 - Nombre d'unités de diagnostic de classe 3 repéré : 0 soit 0 %

N°	Zone	Unité de diagnostic	Substrat	Revêtement apparent	Localisation mesure	Mesure (mg/cm²)	Etat* de conservation	Classement UD	Observation
158		Mur	Béton	Peinture	partie basse (< 1m)	0		0	
159					partie haute (> 1m)	0			
-		Plafond	vitrage		Non mesurée	-		NM	Absence de revêtement
160		Plinthes	Bois	Peinture	mesure 1	0		0	
161					mesure 2	0			
162		Fenêtre intérieure	Métal	Peinture	partie basse	0		0	
163					partie haute	0			
164		Huisserie Fenêtre intérieure	Métal	Peinture	partie basse	0		0	
165					partie haute	0			
166		Fenêtre extérieure	Métal	Peinture	partie basse	0		0	
167					partie haute	0			
168		Huisserie Fenêtre extérieure	Métal	Peinture	partie basse	0		0	
169					partie haute	0			
170		Porte	Métal	Peinture	partie basse (< 1m)	0		0	
171					partie haute (> 1m)	0			
172		Huisserie Porte	Métal	Peinture	partie basse (< 1m)	0		0	
173					partie haute (> 1m)	0			

abri voiture

Nombre d'unités de diagnostic : 2 - Nombre d'unités de diagnostic de classe 3 repéré : 0 soit 0 %

N°	Zone	Unité de diagnostic	Substrat	Revêtement apparent	Localisation mesure	Mesure (mg/cm²)	Etat* de conservation	Classement UD	Observation
174		Mur	Béton	Peinture	partie basse (< 1m)	0		0	
175					partie haute (> 1m)	0			
-		Plafond	toiture nue		Non mesurée	-		NM	Absence de revêtement

atelier

Nombre d'unités de diagnostic : 4 - Nombre d'unités de diagnostic de classe 3 repéré : 0 soit 0 %

N°	Zone	Unité de diagnostic	Substrat	Revêtement apparent	Localisation mesure	Mesure (mg/cm²)	Etat* de conservation	Classement UD	Observation
176		Mur	Béton	Peinture	partie basse (< 1m)	0		0	
177	partie haute (> 1m)				0				
-		Plafond	toiture nue		Non mesurée	-		NM	Absence de revêtement
178		Porte	Bois	Peinture	partie basse (< 1m)	0		0	
179	partie haute (> 1m)				0				
180		Huisserie Porte	Bois	Peinture	partie basse (< 1m)	0		0	
181	partie haute (> 1m)				0				

grange

Nombre d'unités de diagnostic : 4 - Nombre d'unités de diagnostic de classe 3 repéré : 0 soit 0 %

N°	Zone	Unité de diagnostic	Substrat	Revêtement apparent	Localisation mesure	Mesure (mg/cm²)	Etat* de conservation	Classement UD	Observation
-		Mur	Béton		Non mesurée	-		NM	Absence de revêtement
-		Plafond	toiture nue		Non mesurée	-		NM	Absence de revêtement
182		Porte	Bois	Peinture	partie basse (< 1m)	0		0	
183	partie haute (> 1m)				0				
184		Huisserie Porte	Bois	Peinture	partie basse (< 1m)	0		0	
185	partie haute (> 1m)				0				

garage

Nombre d'unités de diagnostic : 4 - Nombre d'unités de diagnostic de classe 3 repéré : 0 soit 0 %

N°	Zone	Unité de diagnostic	Substrat	Revêtement apparent	Localisation mesure	Mesure (mg/cm²)	Etat* de conservation	Classement UD	Observation
-		Mur	Béton		Non mesurée	-		NM	Absence de revêtement
-		Plafond	toiture nue		Non mesurée	-		NM	Absence de revêtement
186		Porte	Métal	Peinture	partie basse (< 1m)	0		0	
187	partie haute (> 1m)				0				
188		Huisserie Porte	Métal	Peinture	partie basse (< 1m)	0		0	
189	partie haute (> 1m)				0				

NM : Non mesuré car l'unité de diagnostic n'est pas visée par la réglementation.

* L'état de conservation sera, le cas échéant, complété par la nature de la dégradation.

Localisation des mesures sur croquis de repérage

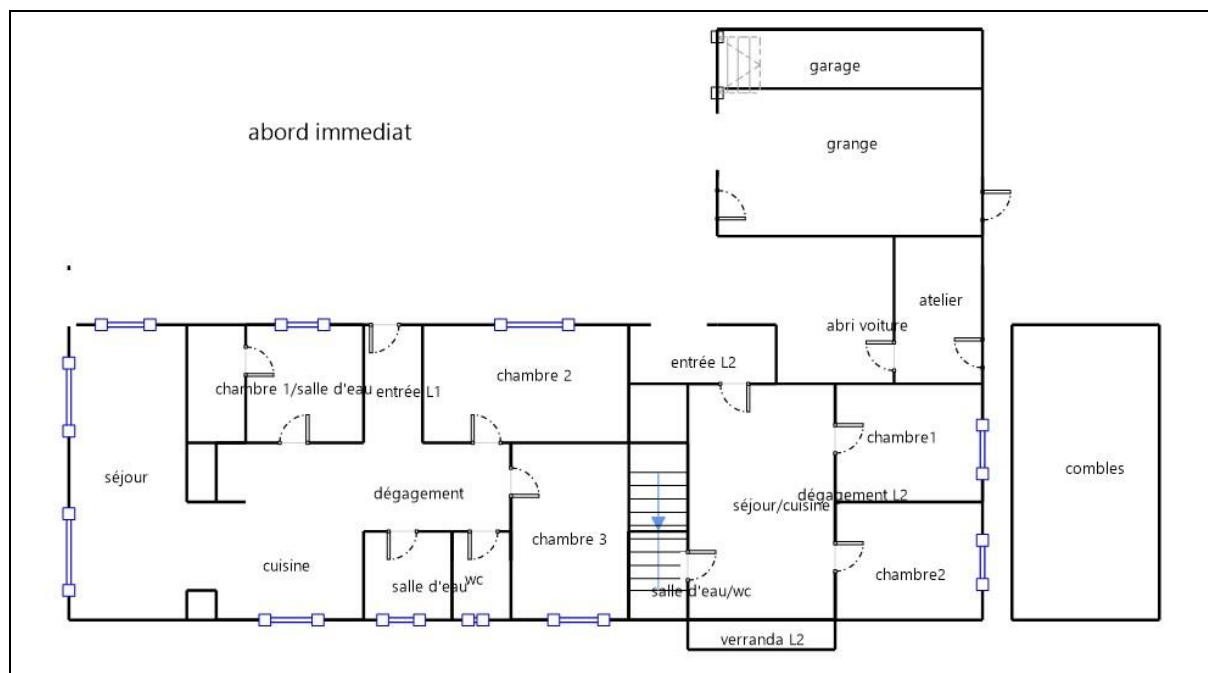

6. Conclusion

6.1 Classement des unités de diagnostic

Les mesures de concentration en plomb sont regroupées dans le tableau de synthèse suivant :

	Total	Non mesurées	Classe 0	Classe 1	Classe 2	Classe 3
Nombre d'unités de diagnostic	139	45	94	0	0	0
%	100	32 %	68 %	0 %	0 %	0 %

6.2 Recommandations au propriétaire

Le plomb (principalement la céruse) contenu dans les revêtements peut provoquer une intoxication des personnes, en particulier des jeunes enfants, dès lors qu'il est inhalé ou ingéré. Les travaux qui seraient conduits sur les surfaces identifiées comme recouvertes de peinture d'une concentration surfacique en plomb égale ou supérieure à 1 mg/cm² devront s'accompagner de mesures de protection collectives et individuelles visant à contrôler la dissémination de poussières toxiques et à éviter toute exposition au plomb tant pour les intervenants que pour les occupants de l'immeuble et la population environnante.

Lors de la présente mission il n'a pas été repéré de revêtements contenant du plomb au-delà des seuils en vigueur.

6.3 Commentaires

Constatations diverses :

Néant

Validité du constat :

Du fait de l'absence de revêtement contenant du plomb ou la présence de revêtements contenant du plomb à des concentrations inférieures aux seuils définis par arrêté des ministres chargés de la santé et de la construction, il n'y a pas lieu de faire établir un nouveau constat à chaque mutation. Le présent constat sera joint à chaque mutation

Documents remis par le donneur d'ordre à l'opérateur de repérage :

Néant

Représentant du propriétaire (accompagnateur) :

M. MENDIZABAL MANUEL

6.4 Situations de risque de saturnisme infantile et de dégradation du bâti

(Au sens des articles 1 et 8 du texte 40 de l'arrêté du 19 août 2011 relatif au Constat de Risque d'Exposition au Plomb)

Situations de risque de saturnisme infantile

NON	Au moins un local parmi les locaux objets du constat présente au moins 50% d'unités de diagnostic de classe 3
NON	L'ensemble des locaux objets du constat présente au moins 20% d'unités de diagnostic de classe 3

Situations de dégradation de bâti

NON	Les locaux objets du constat présentent au moins un plancher ou plafond menaçant de s'effondrer ou en tout ou partie effondré
NON	Les locaux objets du constat présentent des traces importantes de coulures, de ruissellements ou d'écoulements d'eau sur plusieurs unités de diagnostic d'une même pièce
NON	Les locaux objets du constat présentent plusieurs unités de diagnostic d'une même pièce recouvertes de moisissures ou de nombreuses taches d'humidité.

6.5 Transmission du constat à l'agence régionale de santé

NON	Si le constat identifie au moins l'une de ces cinq situations, son auteur transmet, dans un délai de cinq jours ouvrables, une copie du rapport au directeur général de l'agence régionale de santé d'implantation du bien expertisé en application de l'article L.1334-10 du code de la santé publique.
-----	--

En application de l'Article R.1334-10 du code de la santé publique, l'auteur du présent constat informe de cette transmission le propriétaire, le syndicat des copropriétaires ou l'exploitant du local d'hébergement

Remarque : Néant

Nota : Le présent rapport est établi par une personne dont les compétences sont certifiées par LCC QUALIXPERT - 17 rue Borrel 81100 CASTRES (détail sur www.cofrac.fr programme n°4-4-11)

Fait à **ESTIRAC**, le **13/08/2019**

Par : **MIGNOT Daniel**

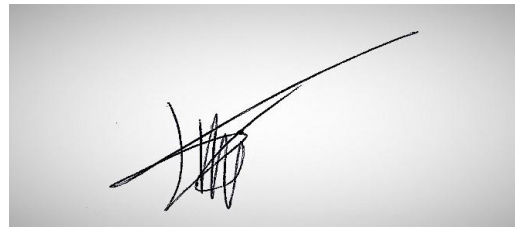

7. Obligations d'informations pour les propriétaires

Décret n° 2006-474 du 25 avril 2006 relatif à la lutte contre le saturnisme, Article R.1334-12 du code de la santé publique :

«L'information des occupants et des personnes amenées à exécuter des travaux, prévue par l'article L.1334-9 est réalisée par la remise du constat de risque d'exposition au plomb (CREP) par le propriétaire ou l'exploitant du local d'hébergement.»

«Le CREP est tenu par le propriétaire ou l'exploitant du local d'hébergement à disposition des agents ou services mentionnés à l'Article L.1421-1 du code de la santé publique ainsi, le cas échéant, des agents chargés du contrôle de la réglementation du travail et des agents des services de prévention des organismes de Sécurité Sociale.»

Article L1334-9 :

Si le constat, établi dans les conditions mentionnées aux articles L. 1334-6 à L. 1334-8, met en évidence la présence de revêtements dégradés contenant du plomb à des concentrations supérieures aux seuils définis par l'arrêté mentionné à l'article L. 1334-2, le propriétaire ou l'exploitant du local d'hébergement doit en informer les occupants et les personnes amenées à faire des travaux dans l'immeuble ou la partie d'immeuble concerné. Il procède aux travaux appropriés pour supprimer le risque d'exposition au plomb, tout en garantissant la sécurité des occupants. En cas de location, lesdits travaux incombent au propriétaire bailleur. La non-réalisation desdits travaux par le propriétaire bailleur, avant la mise en location du logement, constitue un manquement aux obligations particulières de sécurité et de prudence susceptible d'engager sa responsabilité pénale.

8. Information sur les principales réglementations et recommandations en matière d'exposition au plomb

8.1 Textes de référence

Code de la santé publique :

- Code de la santé publique : Articles L.1334-1 à L.1334-12 et Articles R.1334-1 à R.1334-13 (lutte contre la présence de plomb) ;
- Loi n° 2004-806 du 9 août 2004 relative à la politique de santé publique Articles 72 à 78 modifiant le code de la santé publique ;
- Décret n° 2006-474 du 25 avril 2006 relatif à la lutte contre le saturnisme ;
- Arrêté du 07 décembre 2011 modifiant l'arrêté du 21 novembre 2006 définissant les critères de certification des compétences des personnes physiques opérateurs des constats de risque d'exposition au plomb ou agréées pour réaliser des diagnostics plomb dans les immeubles d'habitation et les critères d'accréditation des organismes de certification ;
- Arrêté du 19 août 2011 relatif au constat de risque d'exposition au plomb.

Code de la construction et de l'habitat :

- Code de la construction et de l'habitation : Articles L.271-4 à L.271-6 (Dossier de diagnostic technique) et Articles R.271-1 à R.271-4 (Conditions d'établissement du dossier de diagnostic technique) ;
- Ordonnance n° 2005-655 du 8 juin 2005 relative au logement et à la construction ;

- Décret n° 2006-1114 du 5 septembre 2006 relatif aux diagnostics techniques immobiliers et modifiant le code de la construction et de l'habitation et le code de la santé publique.

Code du travail pour la prévention des risques professionnels liés à l'exposition au plomb :

- Code du travail : Articles L.233-5-1, R.231-51 à R.231-54, R.231-56 et suivants, R.231-58 et suivants, R.233-1, R.233-42 et suivants ;
- Décret n° 2001-97 du 1er février 2001 établissant les règles particulières de prévention des risques cancérogènes, mutagènes ou toxiques pour la reproduction et modifiant le code du travail ;
- Décret n° 93-41 du 11 janvier 1993 relatif aux mesures d'organisation, aux conditions de mise en œuvre et d'utilisation applicables aux équipements de travail et moyens de protection soumis à l'Article L.233-5-1 du code du travail et modifiant ce code (équipements de protection individuelle et vêtements de travail) ;
- Décret n° 2003-1254 du 23 décembre 2003 relatif à la prévention du risque chimique et modifiant le code du travail ;
- Loi n° 91-1414 du 31 décembre 1991 modifiant le code du travail et le code de la santé publique en vue de favoriser la prévention des risques professionnels et portant transposition de directives européennes relatives à la santé et à la sécurité du travail (Équipements de travail) ;
- Décret n° 92-1261 du 3 décembre 1992 relatif à la prévention des risques chimiques (Articles R.231-51 à R.231-54 du code du travail) ;
- Arrêté du 19 mars 1993 fixant, en application de l'Article R.237-8 du code du travail, la liste des travaux dangereux pour lesquels il est établi un plan de prévention.

8.2 Ressources documentaires

Documents techniques :

- Fiche de sécurité H2 F 13 99 Maladies Professionnelles, Plomb, OPPBTP, janvier 1999 ;
- Guide à l'usage des professionnels du bâtiment, Peintures au plomb, *Aide au choix d'une technique de traitement*, OPPBTP, FFB, CEBTP, Éditions OPPBTP 4e trimestre 2001 ;
- Document ED 909 Interventions sur les peintures contenant du plomb, prévention des risques professionnels, INRS, avril 2003 ;
- Norme AFNOR NF X 46-030 «*Diagnostic plomb – Protocole de réalisation du constat de risque d'exposition au plomb*».

Sites Internet :

- **Ministère chargé de la santé** (textes officiels, précautions à prendre en cas de travaux portant sur des peintures au plomb, obligations des différents acteurs, ...) : <http://www.sante.gouv.fr> (dossiers thématiques «Plomb» ou «Saturnisme»)
- **Ministère chargé du logement** : <http://www.logement.gouv.fr>
- **Agence nationale de l'habitat (ANAH)** : <http://www.anah.fr/> (fiche *Peintures au plomb* disponible, notamment)
- **Institut national de recherche et de sécurité (INRS)** : <http://www.inrs.fr/> (règles de prévention du risque chimique, fiche toxicologique plomb et composés minéraux, ...)

9. Annexes

9.1 Notice d'Information

Si le logement que vous vendez, achetez ou louez, comporte des revêtements contenant du plomb : sachez que le plomb est dangereux pour la santé.

Deux documents vous informent :

- Le constat de risque d'exposition au plomb vous permet de localiser précisément ces revêtements : **lisez-le attentivement !**
- La présente notice d'information résume ce que vous devez savoir pour éviter l'exposition au plomb dans ce logement.

Les effets du plomb sur la santé

L'ingestion ou l'inhalation de plomb est toxique. Elle provoque des effets réversibles (anémie, troubles digestifs) ou irréversibles (atteinte du système nerveux, baisse du quotient intellectuel, etc...). Une fois dans l'organisme, le plomb est stocké, notamment dans les os, d'où il peut être libéré dans le sang, des années ou même des dizaines d'années plus tard. **L'intoxication chronique par le plomb, appelée saturnisme, est particulièrement grave chez le jeune enfant. Les femmes en âge de procréer doivent également se protéger car, pendant la grossesse, le plomb peut traverser le placenta et contaminer le fœtus.**

Les mesures de prévention en présence de revêtements contenant du plomb

Des peintures fortement chargées en plomb (céruse) ont été couramment utilisées jusque vers 1950. Ces peintures souvent recouvertes par d'autres revêtements depuis, peuvent être dégradés à cause de l'humidité, à la suite d'un choc, par grattage ou à l'occasion de travaux : les écailles et la poussière ainsi libérées constituent alors une source d'intoxication. Ces peintures représentent le principal risque d'exposition au plomb dans l'habitation.

Le plomb contenu dans les peintures ne présente pas de risque tant qu'elles sont en bon état ou inaccessibles. En revanche, le risque apparaît dès qu'elles s'écailent ou se dégradent. Dans ce cas, votre enfant peut s'intoxiquer :

- S'il porte à la bouche des écailles de peinture contenant du plomb ;
- S'il se trouve dans une pièce contaminée par des poussières contenant du plomb ;
- S'il reste à proximité de travaux dégageant des poussières contenant du plomb.

Le plomb en feuille contenu dans certains papiers peints (posés parfois sur les parties humides des murs) n'est dangereux qu'en cas d'ingestion de fragments de papier. Le plomb laminé des balcons et rebords extérieurs de fenêtre n'est dangereux que si l'enfant a accès à ces surfaces, y porte la bouche ou suce ses doigts après les avoir touchées.

Pour éviter que votre enfant ne s'intoxique :

- Surveillez l'état des peintures et effectuez les menues réparations qui s'imposent sans attendre qu'elles s'aggravent.
- Lutte contre l'humidité, qui favorise la dégradation des peintures ;
- Évitez le risque d'accumulation des poussières : ne posez pas de moquette dans les pièces où l'enfant joue, nettoyez souvent le sol, les rebords des fenêtres avec une serpillière humide ;
- Veillez à ce que votre enfant n'ait pas accès à des peintures dégradées, à des papiers peints contenant une feuille de plomb, ou à du plomb laminé (balcons, rebords extérieurs de fenêtres) ; lavez ses mains, ses jouets.

En cas de travaux portant sur des revêtements contenant du plomb : prenez des précautions

- Si vous confiez les travaux à une entreprise, remettez-lui une copie du constat du risque d'exposition au plomb, afin qu'elle mette en œuvre les mesures de prévention adéquates ;
- Tenez les jeunes enfants éloignés du logement pendant toute la durée des travaux. Avant tout retour d'un enfant après travaux, les locaux doivent être parfaitement nettoyés ;
- Si vous réalisez les travaux vous-même, prenez soin d'éviter la dissémination de poussières contaminées dans tout le logement et éventuellement le voisinage.

Si vous êtes enceinte :

- **Ne réalisez jamais vous-même des travaux portant sur des revêtements contenant du plomb ;**
- **Éloignez-vous de tous travaux portant sur des revêtements contenant du plomb**

Si vous craignez qu'il existe un risque pour votre santé ou celle de votre enfant, parlez-en à votre médecin (généraliste, pédiatre, médecin de protection maternelle et infantile, médecin scolaire) qui prescrira, s'il le juge utile, un dosage de plomb dans le sang (plombémie). Des informations sur la prévention du saturnisme peuvent être obtenues auprès des directions départementales de l'équipement ou des directions départementales des affaires sanitaires et sociales, ou sur les sites Internet des ministères chargés de la santé et du logement.

9.2 Illustrations

9.3 Analyses chimiques du laboratoire

Aucune analyse chimique n'a été réalisée en laboratoire.



Rapport de mission de repérage des matériaux et produits contenant de l'amiante pour l'établissement du constat établi à l'occasion de la vente d'un immeuble bâti (listes A et B de l'annexe 13-9 du Code de la Santé publique)

Numéro de dossier : 19/DAN/0219

Date du repérage : 13/08/2019

Références réglementaires

Textes réglementaires	Articles L 271-4 à L 271-6 du code de la construction et de l'habitation, Art. L. 1334-13, R. 1334-20 et 21, R. 1334-23 et 24, Annexe 13.9 du Code de la Santé Publique; Arrêtés du 12 décembre 2012 et 26 juin 2013, décret 2011-629 du 3 juin 2011, arrêté du 1 ^{er} juin 2015.
-----------------------	--

Immeuble bâti visité

Adresse	Rue : 13 route du centre Bât., escalier, niveau, appartement n°, lot n°: Ce bien ne fait pas partie d'une copropriété Code postal, ville : . 65700 ESTIRAC Section cadastrale B, Parcelle numéro 396,
Périmètre de repérage : LOGEMENT1 .LOGEMENT 2. ANNEXE. CELLIER. GARAGE.ABORD IMMEDIAT
Type de logement : Maison de 100 à 150 m²
Fonction principale du bâtiment : Habitation (maison individuelle)
Date de construction : < 1949

Le propriétaire et le commanditaire

Le(s) propriétaire(s) :	Nom et prénom : ... Monsieur MENDIZABAL MANUEL Adresse : 10 Route du centre 65700 ESTIRAC
Le commanditaire	Nom et prénom : ... Monsieur MENDIZABAL MANUEL Adresse : 10 Route du centre 65700 ESTIRAC

Le(s) signataire(s)

	NOM Prénom	Fonction	Organisme certification	Détail de la certification
Opérateur(s) de repérage ayant participé au repérage ----- Personne(s) signataire(s) autorisant la diffusion du rapport	MIGNOT Daniel	Opérateur de repérage	LCC QUALIXPERT 17 rue Borrel 81100 CASTRES	Obtention : 13/12/2017 Échéance : 12/12/2022 N° de certification : C2873

Raison sociale de l'entreprise : **CLIC DIAGNOSTIC (Numéro SIRET : 83176722300017)**

Adresse : **4 CHEMIN DE LA VIEILLE CÔTE, 64460 LABATUT FIGUIERES**

Désignation de la compagnie d'assurance : **CONDORCET**

Numéro de police et date de validité : **808109012 / 30/09/2019**

Le rapport de repérage

Date d'émission du rapport de repérage : 19/08/2019, remis au propriétaire le 19/08/2019

Diffusion : le présent rapport de repérage ne peut être reproduit que dans sa totalité, annexes incluses

Pagination : le présent rapport avec les annexes comprises, est constitué de 14 pages, la conclusion est située en page 2.

Sommaire

- 1 Les conclusions**
- 2 Le(s) laboratoire(s) d'analyses**
- 3 La mission de repérage**
 - 3.1 L'objet de la mission
 - 3.2 Le cadre de la mission
 - 3.2.1 L'intitulé de la mission
 - 3.2.2 Le cadre réglementaire de la mission
 - 3.2.3 L'objectif de la mission
 - 3.2.4 Le programme de repérage de la mission réglementaire.
 - 3.2.5 Programme de repérage complémentaire (le cas échéant)
 - 3.2.6 Le périmètre de repérage effectif
- 4 Conditions de réalisation du repérage**
 - 4.1 Bilan de l'analyse documentaire
 - 4.2 Date d'exécution des visites du repérage in situ
 - 4.3 Écarts, adjonctions, suppressions par rapport aux arrêtés en vigueur
 - 4.4 Plan et procédures de prélèvements
- 5 Résultats détaillés du repérage**
 - 5.0 Identification des matériaux repérés de la liste A et B
 - 5.1 Liste des matériaux ou produits contenant de l'amiante, états de conservation, conséquences réglementaires (fiche de cotation)
 - 5.2 Liste des matériaux ou produits susceptibles de contenir de l'amiante, mais n'en contenant pas après analyse
- 6 Signatures**
- 7 Annexes**

1. – Les conclusions

Avertissement : les textes ont prévu plusieurs cadres réglementaires pour le repérage des matériaux ou produits contenant de l'amiante, notamment pour les cas de démolition d'immeuble. **La présente mission de repérage ne répond pas aux exigences prévues pour les missions de repérage des matériaux et produits contenant de l'amiante avant démolition d'immeuble ou avant réalisation de travaux dans l'immeuble concerné et son rapport ne peut donc pas être utilisé à ces fins.**

1.1 Liste A : Dans le cadre de mission décrit à l'article 3.2, il n'a pas été repéré

- de matériaux ou produits de la liste A contenant de l'amiante.

1.1 Liste B : Dans le cadre de mission décrit à l'article 3.2, il n'a pas été repéré

- de matériaux ou produits de la liste B contenant de l'amiante.

1.2. Dans le cadre de mission décrit à l'article 3.2 les locaux ou parties de locaux, composants ou parties de composants qui n'ont pu être visités et pour lesquels des investigations complémentaires sont nécessaires afin de statuer sur la présence ou l'absence d'amiante :

Localisation	Parties du local	Raison
Néant	-	

2. – Le(s) laboratoire(s) d'analyses

Raison sociale et nom de l'entreprise : ... Il n'a pas été fait appel à un laboratoire d'analyse

Adresse : -
 Numéro de l'accréditation Cofrac : -

3. – La mission de repérage

3.1 L'objet de la mission

Dans le cadre de la vente de l'immeuble bâti, ou de la partie d'immeuble bâti, décrit en page de couverture du présent rapport, la mission consiste à repérer dans cet immeuble, ou partie d'immeuble, certains matériaux ou produits contenant de l'amiante conformément à la législation en vigueur.
 Pour s'exonérer de tout ou partie de sa garantie des vices cachés, le propriétaire vendeur annexe à la promesse de vente ou au contrat de vente le présent rapport.

3.2 Le cadre de la mission

3.2.1 L'intitulé de la mission

«Repérage en vue de l'établissement du constat établi à l'occasion de la vente de tout ou partie d'un immeuble bâti».

3.2.2 Le cadre réglementaire de la mission

L'article L 271-4 du code de la construction et de l'habitation prévoit qu' «en cas de vente de tout ou partie d'un immeuble bâti, un dossier de diagnostic technique, fourni par le vendeur, est annexé à la promesse de vente ou, à défaut de promesse, à l'acte authentique de vente. En cas de vente publique, le dossier de diagnostic technique est annexé au cahier des charges.»

Le dossier de diagnostic technique comprend, entre autres, «l'état mentionnant la présence ou l'absence de matériaux ou produits contenant de l'amiante prévu à l'article L. 1334-13 du même code».

La mission, s'inscrivant dans ce cadre, se veut conforme aux textes réglementaires de référence mentionnés en page de couverture du présent rapport.

3.2.3 L'objectif de la mission

«Le repérage a pour objectif d'identifier et de localiser les matériaux et produits contenant de l'amiante mentionnés en annexe du Code la santé publique.»

L'Annexe du Code de la santé publique est l'annexe 13.9 (liste A et B).

3.2.4 Le programme de repérage de la mission réglementaire

Le programme de repérage est défini à minima par l'Annexe 13.9 (liste A et B) du Code de la santé publique et se limite pour une mission normale à la recherche de matériaux et produits contenant de l'amiante dans les composants et parties de composants de la construction y figurant.

En partie droite l'extrait du texte de l'Annexe 13.9

Important : Le programme de repérage de la mission de base est limitatif. Il est plus restreint que celui élaboré pour les missions de repérage de matériaux ou produits contenant de l'amiante avant démolition d'immeuble ou celui à élaborer avant réalisation de travaux.

3.2.5 Programme de repérage complémentaire (le cas échéant)

En plus du programme de repérage réglementaire, le présent rapport porte sur les parties de composants suivantes :

Liste A	
Composant de la construction	Partie du composant à vérifier ou à sonder
Flocages, Calorifugeages, Faux plafonds	Flocages
	Calorifugeages
	Faux plafonds

Liste B	
Composant de la construction	Partie du composant à vérifier ou à sonder
1. Parois verticales intérieures	
Murs, Cloisons "en dur" et Poteaux (périphériques et intérieurs)	Enduits projetés
	Revêtement dur (plaques de menuiseries)
	Revêtement dur (amiante-ciment)
	Entourages de poteaux (carton)
	Entourages de poteaux (amiante-ciment)
	Entourages de poteaux (matériau sandwich)
	Entourages de poteaux (carton+plâtre)
Coffrage perdu	
Cloisons (légères et préfabriquées), Gains et Coffres verticaux	Enduits projetés
	Panneaux de cloisons
2. Planchers et plafonds	
Plafonds, Poutres et Charpentes, Gains et Coffres Horizontaux	Enduits projetés
	Panneaux collés ou vissés
Planchers	Dalles de sol
3. Conduits, canalisations et équipements intérieurs	
Conduits de fluides (air, eau, autres fluides)	Conduits
	Enveloppes de calorifuges
Clapets / volets coupe-feu	Clapets coupe-feu
	Volets coupe-feu
	Rebouchage
Portes coupe-feu	Joint (tresses)
	Joint (bandes)
Vide-ordures	Conduits
4. Eléments extérieurs	
Toitures	Plaques (composites)
	Plaques (fibres-ciment)
	Ardoises (composites)
	Ardoises (fibres-ciment)
	Accessoires de couvertures (composites)
	Accessoires de couvertures (fibres-ciment)
	Bardeaux bitumineux
Bardages et façades légères	Plaques (composites)
	Plaques (fibres-ciment)
	Ardoises (composites)
	Ardoises (fibres-ciment)
	Panneaux (composites)
	Panneaux (fibres-ciment)
Conduits en toiture et façade	Conduites d'eaux pluviales en amiante-ciment
	Conduites d'eaux usées en amiante-ciment
	Conduites de fumée en amiante-ciment

Composant de la construction	Partie du composant ayant été inspecté (Description)	Sur demande ou sur information
Néant	-	

3.2.6 Le périmètre de repérage effectif

Il s'agit de l'ensemble des locaux ou parties de l'immeuble concerné par la mission de repérage figurant sur le schéma de repérage joint en annexe à l'exclusion des locaux ou parties d'immeuble n'ayant pu être visités.

Descriptif des pièces visitées

**entrée L1,
dégagement,
cuisine,
séjour,
chambre 1/salle d'eau,
chambre 2,
chambre 3,
salle d'eau,
wc,
entrée L2,
combles,**

**séjour/ cuisine,
dégagement L2,
chambre1,
chambre2,
salle d'eau/wc,
véranda L2,
abri voiture,
atelier,
grange,
garage,
abord immédiat**

Localisation	Description
entrée L1	Sol : Béton et revêtement plastique (lino) Mur : Plâtre et Tapisserie Plafond : Plâtre et Peinture Plinthes : Bois et Peinture Porte : Bois et Peinture
dégagement	Sol : Béton et Carrelage Mur : Plâtre et Tapisserie Plafond : Plâtre et Peinture Plinthes : Bois et Peinture Porte : Métal et Peinture
cuisine	Sol : Béton et Carrelage Mur : Plâtre et Tapisserie Plafond : Plâtre et Peinture Plinthes : Bois et Peinture Fenêtre : pvc
séjour	Sol : Béton et Carrelage Mur : Plâtre et Tapisserie Plafond : Plâtre et Peinture Plinthes : Bois et Peinture Fenêtre : Métal et Peinture
chambre 1/salle d'eau	Sol : Béton et Parquet Mur : Plâtre et Tapisserie Plafond : Plâtre et Peinture Plinthes : Bois et Peinture Fenêtre : pvc et Peinture Porte : Bois et Peinture
chambre 2	Sol : Béton et Parquet Mur : Plâtre et Tapisserie Plafond : Plâtre et Peinture Plinthes : Bois et Peinture Fenêtre : pvc et Peinture Porte : Bois et Peinture
chambre 3	Sol : Béton et Parquet Mur : Plâtre et Tapisserie Plafond : Plâtre et Peinture Plinthes : Bois et Peinture Fenêtre : pvc et Peinture Porte : Bois et Peinture
salle d'eau	Sol : Béton et Carrelage Mur : Plâtre et Carrelage Plafond : Plâtre et Tapisserie Fenêtre : pvc et Peinture Porte : Bois et Peinture
wc	Sol : Béton et Carrelage Mur : Plâtre et Carrelage Plafond : Plâtre et Tapisserie Fenêtre : pvc et Peinture Porte : Bois et Peinture
entrée L2	Sol : Béton et Carrelage Mur : plâtre et cailloux Plafond : toiture nue Porte : pvc

Localisation	Description
combles	Sol : bois et isolant Mur : plâtre et cailloux Plafond : toiture nue Porte : Bois et Peinture
séjour/cuisine	Sol : Béton et Carrelage Mur : plâtre et Peinture Plafond : Plâtre et Peinture Plinthes : Bois et Peinture Fenêtre : Métal et Peinture Porte : Bois et Peinture
dégagement L2	Sol : Béton et Carrelage Mur : plâtre et Peinture Plafond : Plâtre et Peinture Plinthes : Bois et Peinture
chambre1	Sol : Béton et Carrelage Mur : plâtre et Peinture Plafond : Plâtre et Peinture Plinthes : Bois et Peinture Fenêtre : pvc Porte : Bois et Peinture
chambre2	Sol : Béton et Carrelage Mur : plâtre et Peinture Plafond : Plâtre et Peinture Plinthes : Bois et Peinture Fenêtre : pvc Porte : Bois et Peinture
salle d'eau/wc	Sol : Béton et Carrelage Mur : plâtre et Peinture Plafond : Plâtre et Peinture Plinthes : Bois et Peinture Porte : Bois et Peinture
véranda L2	Sol : Béton et Carrelage Mur : Béton et Peinture Plafond : vitrage Plinthes : Bois et Peinture Fenêtre : Métal et Peinture Porte : Métal et Peinture
abri voiture	Sol : Béton Mur : Béton et Peinture Plafond : toiture nue
atelier	Sol : Béton Mur : Béton et Peinture Plafond : toiture nue Porte : Bois et Peinture
grange	Sol : terre Mur : Béton Plafond : toiture nue Porte : Bois et Peinture
garage	Sol : Béton Mur : Béton Plafond : toiture nue Porte : Métal et Peinture
abord immédiat	Sol : terre et herbe

4. – Conditions de réalisation du repérage

4.1 Bilan de l'analyse documentaire

Documents demandés	Documents remis
Rapports concernant la recherche d'amiante déjà réalisés	-
Documents décrivant les ouvrages, produits, matériaux et protections physiques mises en place	-
Eléments d'information nécessaires à l'accès aux parties de l'immeuble bâti en toute sécurité	-

Observations :

Néant

4.2 Date d'exécution des visites du repérage in situ

Date de la commande : 12/08/2019

Date(s) de visite de l'ensemble des locaux : 13/08/2019

Heure d'arrivée : 15 h 47

Durée du repérage : 03 h 25

Personne en charge d'accompagner l'opérateur de repérage : M. MENDIZABAL MANUEL (06.13.09.03.07)

4.3 Écarts, adjonctions, suppressions par rapport aux arrêtés en vigueur

La mission de repérage s'est déroulée conformément aux prescriptions des arrêtés.

Observations	Oui	Non	Sans Objet
Plan de prévention réalisé avant intervention sur site	-	-	X

Observations	Oui	Non	Sans Objet
Vide sanitaire accessible			X
Combles ou toiture accessibles et visitables			X

4.4 Plan et procédures de prélèvements

Néant

5. – Résultats détaillés du repérage

5.0.1 Liste des matériaux repérés de la liste A

Localisation	Identifiant + Description	Conclusion (justification)	Etat de conservation	Commentaires
Néant	-			

Aucun autre matériau de la liste A n'a été repéré dans périmètre de repérage mentionné au paragraphe 3.2.6

5.0.2 Liste des matériaux repérés de la liste B

Localisation	Identifiant + Description	Conclusion (justification)	Etat de conservation	Commentaires
Néant	-			

Aucun autre matériau de la liste B n'a été repéré dans périmètre de repérage mentionné au paragraphe 3.2.6

5.1 Liste des matériaux ou produits contenant de l'amiante, états de conservation, conséquences réglementaires (fiche de cotation)

Matériaux ou produits contenant de l'amiante

Localisation	Identifiant + Description	Conclusion (justification)	Etat de conservation** et préconisations*
Néant	-		

* Un détail des conséquences réglementaires et recommandations est fournis en annexe 7.4 de ce présent rapport
 ** détails fournis en annexe 7.3 de ce présent rapport

5.2 Listes des matériaux et produits ne contenant pas d'amiante après analyse

Localisation	Identifiant + Description
Néant	-

6. – Signatures

Nota : Le présent rapport est établi par une personne dont les compétences sont certifiées par **LCC QUALIXPERT 17 rue Borrel 81100 CASTRES (détail sur www.cofrac.fr programme n°4-4-11)**

Fait à **ESTIRAC**, le **13/08/2019**

Par : **MIGNOT Daniel**

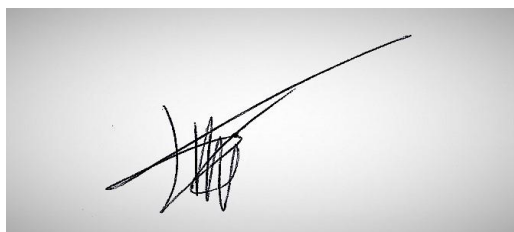

Signature du représentant :

ANNEXES**Au rapport de mission de repérage n° 19/DAN/0219****Informations conformes à l'annexe III de l'arrêté du 12 décembre 2012**

Les maladies liées à l'amiante sont provoquées par l'inhalation des fibres. Toutes les variétés d'amiante sont classées comme substances cancérigènes avérées pour l'homme. L'inhalation de fibres d'amiante est à l'origine de cancers (mésothéliomes, cancers broncho-pulmonaires) et d'autres pathologies non cancéreuses (épanchements pleuraux, plaques pleurales).

L'identification des matériaux et produits contenant de l'amiante est un préalable à l'évaluation et à la prévention des risques liés à l'amiante. Elle doit être complétée par la définition et la mise en œuvre de mesures de gestion adaptées et proportionnées pour limiter l'exposition des occupants présents temporairement ou de façon permanente dans l'immeuble. L'information des occupants présents temporairement ou de façon permanente est un préalable essentiel à la prévention du risque d'exposition à l'amiante.

Il convient donc de veiller au maintien du bon état de conservation des matériaux et produits contenant de l'amiante afin de remédier au plus tôt aux situations d'usure anormale ou de dégradation.

Il conviendra de limiter autant que possible les interventions sur les matériaux et produits contenant de l'amiante qui ont été repérés et de faire appel aux professionnels qualifiés, notamment dans le cas de retrait ou de confinement de ce type de matériau ou produit.

Enfin, les déchets contenant de l'amiante doivent être éliminés dans des conditions strictes.

Renseignez-vous auprès de votre mairie ou de votre préfecture. Pour connaître les centres d'élimination près de chez vous, consultez la base de données « déchets » gérée par l'ADEME, directement accessible sur le site internet www.sinoe.org.

Sommaire des annexes**7 Annexes****7.1 Schéma de repérage****7.2 Rapports d'essais****7.3 Grilles réglementaires d'évaluation de l'état de conservation des matériaux et produits contenant de l'amiante****7.4 Conséquences réglementaires et recommandations****7.5 Documents annexés au présent rapport**

7.1 - Annexe - Schéma de repérage

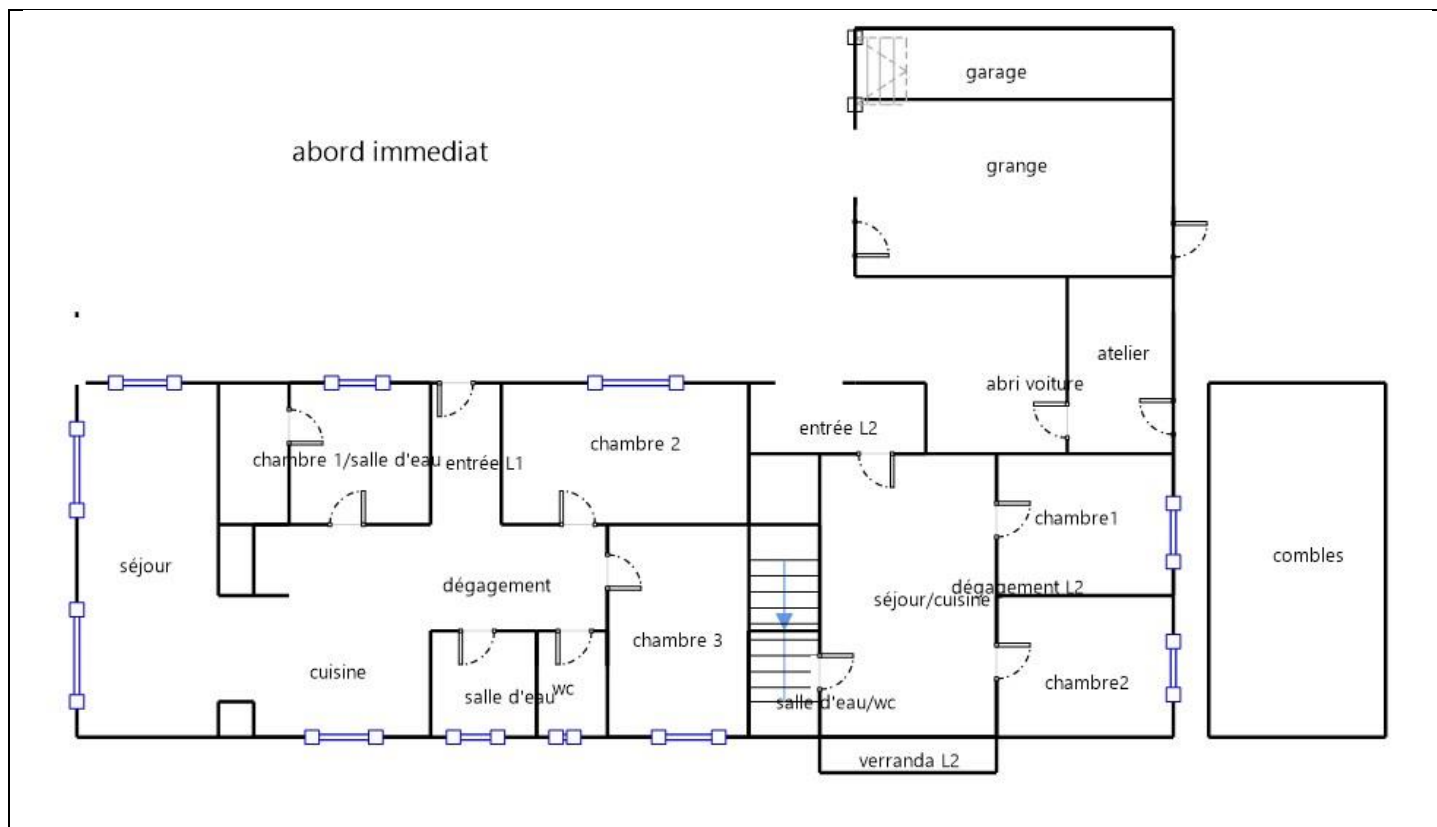

Légende

	Conduit en fibro-ciment		Dalles de sol	<p>Nom du propriétaire : Monsieur MENDIZABAL MANUEL Adresse du bien : 13 route du centre 65700 ESTIRAC</p>
	Conduit autre que fibro-ciment		Carrelage	
	Brides		Colle de revêtement	
	Dépôt de Matériaux contenant de l'amiante		Dalles de faux-plafond	
	Matériau ou produit sur lequel un doute persiste		Toiture en fibro-ciment	
	Présence d'amiante		Toiture en matériaux composites	

7.2 - Annexe - Rapports d'essais

Identification des prélèvements :

Identifiant et prélèvement	Localisation	Composant de la construction	Parties du composant	Description
-	-	-	-	-

Copie des rapports d'essais :

Aucun rapport d'essai n'a été fourni ou n'est disponible

7.3 - Annexe - Evaluation de l'état de conservation des matériaux et produits contenant de l'amiante

Grilles d'évaluation de l'état de conservation des matériaux ou produit de la liste A

Aucune évaluation n'a été réalisée

Critères d'évaluation de l'état de conservation des matériaux ou produit de la liste A

1. Classification des différents degrés d'exposition du produit aux circulations d'air

Fort	Moyen	Faible
1° Il n'existe pas de système spécifique de ventilation, la pièce ou la zone homogène évaluée est ventilée par ouverture des fenêtres. ou 2° Le faux plafond se trouve dans un local qui présente une (ou plusieurs) façade(s) ouverte(s) sur l'extérieur susceptible(s) de créer des situations à forts courants d'air, ou 3° Il existe un système de ventilation par insufflation d'air dans le local et l'orientation du jet d'air est telle que celui-ci affecte directement le faux plafond contenant de l'amiante.	1° Il existe un système de ventilation par insufflation d'air dans le local et l'orientation du jet est telle que celui-ci n'affecte pas directement le faux plafond contenant de l'amiante, ou 2° Il existe un système de ventilation avec reprise(s) d'air au niveau du faux plafond (système de ventilation à double flux).	1° Il n'existe ni ouvrant ni système de ventilation spécifique dans la pièce ou la zone évaluée, ou 2° Il existe dans la pièce ou la zone évaluée, un système de ventilation par extraction dont la reprise d'air est éloignée du faux plafond contenant de l'amiante.

2. Classification des différents degrés d'exposition du produit aux chocs et vibrations

Fort	Moyen	Faible
L'exposition du produit aux chocs et vibrations sera considérée comme forte dans les situations où l'activité dans le local ou à l'extérieur engendre des vibrations, ou rend possible les chocs directs avec le faux plafond contenant de l'amiante (ex : hall industriel, gymnase, discothèque...).	L'exposition du produit aux chocs et vibrations sera considérée comme moyenne dans les situations où le faux plafond contenant de l'amiante n'est pas exposé aux dommages mécaniques mais se trouve dans un lieu très fréquenté (ex : supermarché, piscine, théâtre,...).	L'exposition du produit aux chocs et vibrations sera considérée comme faible dans les situations où le faux plafond contenant de l'amiante n'est pas exposé aux dommages mécaniques, n'est pas susceptible d'être dégradé par les occupants ou se trouve dans un local utilisé à des activités tertiaires passives.

Grilles d'évaluation de l'état de conservation des matériaux ou produit de la liste B

Aucune évaluation n'a été réalisée

Critères d'évaluation de l'état de conservation des matériaux ou produit de la liste B

1. Classification des niveaux de risque de dégradation ou d'extension de la dégradation du matériau.

Risque faible de dégradation ou d'extension de dégradation	Risque de dégradation ou d'extension à terme de la dégradation	Risque de dégradation ou d'extension rapide de la dégradation
L'environnement du matériau contenant de l'amiante ne présente pas ou très peu de risque pouvant entraîner à terme, une dégradation ou une extension de la dégradation du matériau.	L'environnement du matériau contenant de l'amiante présente un risque pouvant entraîner à terme, une dégradation ou une extension de la dégradation du matériau.	L'environnement du matériau contenant de l'amiante présente un risque important pouvant entraîner rapidement, une dégradation ou une extension de la dégradation du matériau.

Légende : EP = évaluation périodique ; AC1 = action corrective de premier niveau ; AC2 = action corrective de second niveau.

L'évaluation du risque de dégradation lié à l'environnement du matériau ou produit prend en compte :

- Les agressions physiques intrinsèques au local (ventilation, humidité, etc...) selon que le risque est probable ou avéré ;
- La sollicitation des matériaux ou produits liée à l'activité des locaux, selon qu'elle est exceptionnelle/faible ou quotidienne/forte.

Elle ne prend pas en compte certains facteurs fluctuants d'aggravation de la dégradation des produits et matériaux, comme la fréquence d'occupation du local, la présence d'animaux nuisibles, l'usage réel des locaux, un défaut d'entretien des équipements, etc...

7.4 - Annexe - Conséquences réglementaires et recommandations

Conséquences réglementaires suivant l'état de conservation des matériaux ou produit de la liste A

Article R1334-27 : En fonction du résultat du diagnostic obtenu à partir de la grille d'évaluation de l'arrêté du 12 décembre 2012, le propriétaire met en œuvre les préconisations mentionnées à l'article R1334-20 selon les modalités suivantes :

Score 1 – L'évaluation périodique de l'état de conservation de ces matériaux et produits de la liste A contenant de l'amiante est effectuée dans un délai maximal de trois ans à compter de la date de remise au propriétaire du rapport de repérage ou des résultats de la dernière évaluation de l'état de conservation, ou à l'occasion de toute modification substantielle de l'ouvrage et de son usage. La personne ayant réalisé cette évaluation en remet les résultats au propriétaire contre accusé de réception.

Score 2 – La mesure d'empoussièrément dans l'air est effectuée dans les conditions définies à l'article R1334-25, dans un délai de trois mois à compter de la date de remise au propriétaire du rapport de repérage ou des résultats de la dernière évaluation de l'état de conservation. L'organisme qui réalise les prélèvements d'air remet les résultats des mesures d'empoussièrément au propriétaire contre accusé de réception.

Score 3 – Les travaux de confinement ou de retrait de l'amiante sont mis en œuvre selon les modalités prévues à l'article R. 1334-29.

Article R1334-28 : Si le niveau d'empoussièrément mesuré dans l'air en application de l'article R1334-27 est inférieur ou égal à la valeur de cinq fibres par litre, le propriétaire fait procéder à l'évaluation périodique de l'état de conservation des matériaux et produits de la liste A contenant de l'amiante prévue à l'article R1334-20, dans un délai maximal de trois ans à compter de la date de remise des résultats des mesures d'empoussièrément ou à l'occasion de toute modification substantielle de l'ouvrage ou de son usage.

Si le niveau d'empoussièrément mesuré dans l'air en application de l'article R1334-27 est supérieur à cinq fibres par litre, le propriétaire fait procéder à des travaux de confinement ou de retrait de l'amiante, selon les modalités prévues à l'article R1334-29.

Article R1334-29 : Les travaux précités doivent être achevés dans un délai de trente-six mois à compter de la date à laquelle sont remis au propriétaire le rapport de repérage ou les résultats des mesures d'empoussièrément ou de la dernière évaluation de l'état de conservation.

Pendant la période précédant les travaux, des mesures conservatoires appropriées doivent être mises en œuvre afin de réduire l'exposition des occupants et de la maintenir au niveau le plus bas possible, et dans tous les cas à un niveau d'empoussièrément inférieur à cinq fibres par litre. Les mesures conservatoires ne doivent conduire à aucune sollicitation des matériaux et produits concernés par les travaux.

Le propriétaire informe le préfet du département du lieu d'implantation de l'immeuble concerné, dans un délai de deux mois à compter de la date à laquelle sont remis le rapport de repérage ou les résultats des mesures d'empoussièrément ou de la dernière évaluation de l'état de conservation, des mesures conservatoires mises en œuvre, et, dans un délai de douze mois, des travaux à réaliser et de l'échéancier proposé.

Article R.1334-29-3 :

I) A l'issue des travaux de retrait ou de confinement de matériaux et produits de la liste A mentionnés à l'article R.1334-29, le propriétaire fait procéder par une personne mentionnée au premier alinéa de l'article R.1334-23, avant toute restitution des locaux traités, à un examen visuel de l'état des surfaces traitées. Il fait également procéder, dans les conditions définies à l'article R.1334-25, à une mesure du niveau d'empoussièrément dans l'air après démantèlement du dispositif de confinement. Ce niveau doit être inférieur ou égal à cinq fibres par litre.

II) Si les travaux ne conduisent pas au retrait total des matériaux et produits de la liste A contenant de l'amiante, il est procédé à une évaluation périodique de l'état de conservation de ces matériaux et produits résiduels dans les conditions prévues par l'arrêté mentionné à l'article R.1334-20, dans un délai maximal de trois ans à compter de la date à laquelle sont remis les résultats du contrôle ou à l'occasion de toute modification substantielle de l'ouvrage ou de son usage.

III) Lorsque des travaux de retrait ou de confinement de matériaux et produits de la liste B contenant de l'amiante sont effectués à l'intérieur de bâtiment occupés ou fréquentés, le propriétaire fait procéder, avant toute restitution des locaux traités, à l'examen visuel et à la mesure d'empoussièrément dans l'air mentionnée au premier alinéa du présent article.

Détail des préconisations suivant l'état de conservation des matériaux ou produit de la liste B

1. **Réalisation d'une « évaluation périodique »**, lorsque le type de matériau ou produit concerné contenant de l'amiante, la nature et l'étendue des dégradations qu'il présente et l'évaluation du risque de dégradation ne conduisent pas à conclure à la nécessité d'une action de protection immédiate sur le matériau ou produit, consistant à :
 - a) Contrôler périodiquement que l'état de dégradation des matériaux et produits concernés ne s'aggrave pas et, le cas échéant, que leur protection demeure en bon état de conservation ;
 - b) Rechercher, le cas échéant, les causes de dégradation et prendre les mesures appropriées pour les supprimer.
2. **Réalisation d'une « action corrective de premier niveau »**, lorsque le type de matériau ou produit concerné contenant de l'amiante, la nature et l'étendue des dégradations et l'évaluation du risque de dégradation conduisent à conclure à la nécessité d'une action de remise en état limitée au remplacement, au recouvrement ou à la protection des seuls éléments dégradés, consistant à :
 - a) Rechercher les causes de la dégradation et définir les mesures correctives appropriées pour les supprimer ;
 - b) Procéder à la mise en œuvre de ces mesures correctives afin d'éviter toute nouvelle dégradation et, dans l'attente, prendre les mesures de protection appropriées afin de limiter le risque de dispersion des fibres d'amiante ;
 - c) Veiller à ce que les modifications apportées ne soient pas de nature à aggraver l'état des autres matériaux et produits contenant de l'amiante restant accessibles dans la même zone ;
 - d) Contrôler périodiquement que les autres matériaux et produits restant accessibles ainsi que, le cas échéant, leur protection demeurent en bon état de conservation.Il est rappelé l'obligation de faire appel à une entreprise certifiée pour le retrait ou le confinement.

3. Réalisation d'une « action corrective de second niveau », qui concerne l'ensemble d'une zone, de telle sorte que le matériau ou produit ne soit plus soumis à aucune agression ni dégradation, consistant à :
- a) Prendre, tant que les mesures mentionnées au c (paragraphe suivant) n'ont pas été mises en place, les mesures conservatoires appropriées pour limiter le risque de dégradation et la dispersion des fibres d'amiante. Cela peut consister à adapter, voire condamner l'usage des locaux concernés afin d'éviter toute exposition et toute dégradation du matériau ou produit contenant de l'amiante. Durant les mesures conservatoires, et afin de vérifier que celles-ci sont adaptées, une mesure d'empoussièrement est réalisée, conformément aux dispositions du code de la santé publique ;
 - b) Procéder à une analyse de risque complémentaire, afin de définir les mesures de protection ou de retrait les plus adaptées, prenant en compte l'intégralité des matériaux et produits contenant de l'amiante dans la zone concernée ;
 - c) Mettre en œuvre les mesures de protection ou de retrait définies par l'analyse de risque ;
 - d) Contrôler périodiquement que les autres matériaux et produits restant accessibles, ainsi que leur protection, demeurent en bon état de conservation.
- En fonction des situations particulières rencontrées lors de l'évaluation de l'état de conservation, des compléments et précisions à ces recommandations sont susceptibles d'être apportées.

7.5 - Annexe - Autres documents



ATTESTATION D'ASSURANCE RESPONSABILITE CIVILE PROFESSIONNELLE

Nous soussignés, Cabinet CONDORCET, 2 Rue Grignan – 13001 Marseille, attestons par la présente que la Société :

CLIC DIAGNOSTIC
4 CHEMIN DE LA VIEILLE CÔTE
64460 LABATUT

a souscrit auprès de la compagnie ALLIANZ, 1 cours Michelet, CS 30051, 92076 Paris La Défense Cedex, un contrat d'assurances « Responsabilité civile professionnelle Diagnostiqueur Immobilier », sous le numéro N°808109012.

ACTIVITES DECLAREES PAR L'ASSURE : **DIAGNOSTIC IMMOBILIER:**

Assainissement Autonome - Collectif	Diagnostic termites
Attestation de prise en compte de la réglementation thermique	Dossier technique amiante
Certificat de décence	DRIP- Diagnostic de risque d'intoxication au plomb
Contrôle périodique amiante	Etat de l'installation intérieure de l'électricité
Diagnostic Accessibilité	Etat des lieux
Diagnostic acoustique	Etat des servitudes, risques et d'information sur les sols
Diagnostic amiante avant vente	Exposition au plomb (CREP)
Diagnostic Ascenseur Loi ROBIEN	Infiltrométrie
Diagnostic de la qualité de l'air intérieur dans les locaux	Loi Boutin
Diagnostic de performance énergétique	Loi Carrez
Diagnostic gaz (Hors installation extérieures)	Millièmes de copropriété
Diagnostic humidité	Prêt conventionné : normes d'habitabilité
Diagnostic monoxyde de carbone	Recherche de métaux lourds(Hors Détection toxique chez l'Homme)
Diagnostic radon	Vérification des équipements et installations incendie (Hors Art R213-43 et arrêté du 25/06/1980)
Diagnostic sécurité piscine	

La garantie du contrat porte exclusivement :

- Sur les diagnostics et expertises immobiliers désignés ci-dessus,
- Et à condition qu'ils et elles soient réalisés par des personnes possédant toutes les certifications correspondantes exigées par la réglementation

Période de validité : du 01/10/2018 au 30/09/2019

L'attestation est valable sous réserve du paiement des cotisations.

La Société ALLIANZ garantit l'Adhérent dans les termes et limites des conditions générales n° COM08813, des conventions spéciales n° DIG20704 et des conditions particulières (feuillelet d'adhésion 808109012), établies sur les bases des déclarations de l'adhérent. Les garanties sont subordonnées au paiement des cotisations d'assurances pour la période de la présente attestation.

Tél. : 09 72 36 90 00

2 rue Grignan 13001 Marseille

contact@cabinetcondorcet.com • www.cabinetcondorcet.com

Service Réclamation : contact@cabinetcondorcet.com - 2 Rue Grignan 13001 Marseille 09 72 36 90 00

SAS au capital de 50 000 € - RCS Marseille 494 253 982 - Immatriculation ORIAS 07 026 627 www.orias.fr - Sous le contrôle de l'ACPR

Autorité de contrôle Prudential et Résolution - 61 Rue Tailbout 75009 Paris

TABLEAU DE GARANTIE

Responsabilité civile « Exploitation »	
Nature des dommages	Montant des garanties
Dommages corporels, matériels et immatériels consécutifs ou non :	9 000 000 € par sinistre
dont :	
- Faute inexcusable :	300 000 € par victime 1 500 000 € par année d'assurance
- Dommages matériels et immatériels consécutifs :	1 500 000 € par sinistre
- Dommages immatériels non consécutifs :	150 000 € par année d'assurance
- Atteintes à l'environnement accidentelles (corporels, matériels et immatériels) :	750 000 € par année d'assurance
- Dommages aux bâtiments loués ou empruntés et à leur contenu	300 000 € par sinistre
Responsabilité civile « Professionnelle » (garantie par Assuré)	
Nature des dommages	Montant des garanties
Dommages corporels, matériels et immatériels consécutifs ou non :	300 000 € par sinistre avec un maximum de 500 000 € par année d'assurance
dont :	
- Destruction ou détérioration des documents et autres supports d'informations confiés à l'Assuré pour l'exécution des prestations, y compris les frais de reconstitution des informations :	30 000 € par sinistre
Défense - Recours	
Défense devant les juridictions civiles, commerciales ou administratives. Défense des intérêts civils devant les juridictions répressives :	Frais à la charge de l'Assureur, sauf dépassement du plafond de garantie en cause.
Recours (préjudices supérieurs à 150 €) :	15 000 € par sinistre

La présente attestation ne peut engager l'assureur en dehors des limites prévues par les clauses et conditions du contrat auxquelles elle se réfère.

Fait à Marseille, le 7 septembre 2018

POUR LE CABINET CONDORCET



Tél. : 09 72 36 90 00

2 rue Grignan 13001 Marseille

contact@cabinetcondorcet.com • www.cabinetcondorcet.com

Service Réclamation : contact@cabinetcondorcet.com - 2 Rue Grignan 13001 Marseille 09 72 36 90 00

SAS au capital de 50 000 € - RCS Marseille 494 253 982 - Immatriculation ORIAS 07 026 627 www.orias.fr - Sous le contrôle de l'ACPR
Autorité de contrôle Prudential et Résolution - 61 Rue Taitbout 75009 Paris

 La certification
QUALIXPERT
des diagnostics

Certificat N° C2873

Monsieur Daniel MIGNOT

Certifié dans le cadre du processus de certification PR04 consultable sur www.qualixpert.com conformément à l'ordonnance 2005-655 titre III du 8 juin 2005 et au décret 2006-1114 du 05 septembre 2006.

 **cofrac**
CERTIFICATION
DE PERSONNES
ACCREDITATION
N° 4-0094
PORTEE
DISPONIBLE SUR
WWW.COFRAC.FR

dans le(s) domaine(s) suivant(s) :

Diagnostic de performance énergétique individuel	Certificat valable Du 13/12/2017 au 12/12/2022	Arrêté du 16 octobre 2006 modifié définissant les critères de certification des compétences des personnes physiques réalisant le diagnostic de performance énergétique ou l'attestation de prise en compte de la réglementation thermique, et les critères d'accréditation des organismes de certification.
Etat relatif à la présence de termites dans le bâtiment mention France Métropolitaine	Certificat valable Du 21/02/2018 au 20/02/2023	Arrêté du 30 octobre 2008 modifié définissant les critères de certification des compétences des personnes physiques réalisant l'état relatif à la présence de termites dans le bâtiment et les critères d'accréditation des organismes de certification.

Date d'établissement le jeudi 22 février 2018

Marjorie ALBERT
Directrice Administrative



Aucun autre document n'a été fourni ou n'est disponible



Rapport de l'état relatif à la présence de termites dans le bâtiment

Numéro de dossier : 19/DAN/0219
Norme méthodologique employée : AFNOR NF P 03-201 – Février 2016
Date du repérage : 13/08/2019
Heure d'arrivée : 15 h 47
Temps passé sur site : 03 h 25

A. - Désignation du ou des bâtiments

Localisation du ou des bâtiments :

Département : **Hautes-Pyrénées**

Adresse : **13 route du centre**

Commune : **65700 ESTIRAC**

Désignation et situation du ou des lot(s) de copropriété :

..... **Ce bien ne fait pas partie d'une copropriété
Section cadastrale B, Parcelle numéro 396,**

Informations collectées auprès du donneur d'ordre :

Présence de traitements antérieurs contre les termites

Présence de termites dans le bâtiment

Fourniture de la notice technique relatif à l'article R 112-4 du CCH si date du dépôt de la demande de permis de construire ou date d'engagement des travaux postérieure au 1/11/2006

Documents fournis:

..... **Néant**

Désignation du (ou des) bâtiment(s) et périmètre de repérage :

..... **Habitation (maison individuelle)**

..... **LOGEMENT 1 .LOGEMENT 2. ANNEXE. CELLIER. GARAGE.ABORD IMMEDIAT**

Situation du bien en regard d'un arrêté préfectoral pris en application de l'article L 133-5 du CCH :

..... **Néant**

B. - Désignation du client

Désignation du client :

Nom et prénom : **Monsieur MENDIZABAL MANUEL**

Adresse : **10 Route du centre 65700 ESTIRAC**

Si le client n'est pas le donneur d'ordre :

Qualité du donneur d'ordre (sur déclaration de l'intéressé) : **Propriétaire**

Nom et prénom : **Monsieur MENDIZABAL MANUEL**

Adresse : **10 Route du centre
65700 ESTIRAC**

C. - Désignation de l'opérateur de diagnostic

Identité de l'opérateur de diagnostic :

Nom et prénom : **MIGNOT Daniel**

Raison sociale et nom de l'entreprise : **CLIC DIAGNOSTIC**

Adresse : **4 CHEMIN DE LA VIEILLE CÔTE
64460 LABATUT FIGUIERES**

Numéro SIRET : **83176722300017**

Désignation de la compagnie d'assurance : ... **CONDORCET**

Numéro de police et date de validité : **808109012 / 30/09/2019**

Certification de compétence **C2873** délivrée par : **LCC QUALIXPERT, le 13/12/2017**

D. - Identification des bâtiments et des parties de bâtiments visités et des éléments infestés ou ayant été infestés par les termites et ceux qui ne le sont pas :

Liste des pièces visitées :

**entrée L1,
dégagement,
cuisine,
séjour,
chambre 1/salle d'eau,
chambre 2,
chambre 3,
salle d'eau,
wc,
entrée L2,
combles,**

**séjour/cuisine,
dégagement L2,
chambre1,
chambre2,
salle d'eau/wc,
véranda L2,
abri voiture,
atelier,
grange,
garage,
abord immédiat**

Bâtiments et parties de bâtiments visités (1)	Ouvrages, parties d'ouvrages et éléments examinés (2)	Résultats du diagnostic d'infestation (3)
entrée L1	Sol - Béton et revêtement plastique (lino)	Absence d'indices d'infestation de termites
	Mur - Plâtre et Tapisserie	Absence d'indices d'infestation de termites
	Plafond - Plâtre et Peinture	Absence d'indices d'infestation de termites
	Plinthes - Bois et Peinture	Absence d'indices d'infestation de termites
	Porte - Bois et Peinture	Absence d'indices d'infestation de termites
dégagement	Sol - Béton et Carrelage	Absence d'indices d'infestation de termites
	Mur - Plâtre et Tapisserie	Absence d'indices d'infestation de termites
	Plafond - Plâtre et Peinture	Absence d'indices d'infestation de termites
	Plinthes - Bois et Peinture	Absence d'indices d'infestation de termites
	Porte - Métal et Peinture	Absence d'indices d'infestation de termites
cuisine	Sol - Béton et Carrelage	Absence d'indices d'infestation de termites
	Mur - Plâtre et Tapisserie	Absence d'indices d'infestation de termites
	Plafond - Plâtre et Peinture	Absence d'indices d'infestation de termites
	Plinthes - Bois et Peinture	Absence d'indices d'infestation de termites
	Fenêtre - pvc	Absence d'indices d'infestation de termites
séjour	Sol - Béton et Carrelage	Absence d'indices d'infestation de termites
	Mur - Plâtre et Tapisserie	Absence d'indices d'infestation de termites
	Plafond - Plâtre et Peinture	Absence d'indices d'infestation de termites
	Plinthes - Bois et Peinture	Absence d'indices d'infestation de termites
	Fenêtre - Métal et Peinture	Absence d'indices d'infestation de termites
chambre 1/salle d'eau	Sol - Béton et Parquet	Absence d'indices d'infestation de termites
	Mur - Plâtre et Tapisserie	Absence d'indices d'infestation de termites
	Plafond - Plâtre et Peinture	Absence d'indices d'infestation de termites
	Plinthes - Bois et Peinture	Absence d'indices d'infestation de termites
	Fenêtre - pvc et Peinture	Absence d'indices d'infestation de termites
	Porte - Bois et Peinture	Absence d'indices d'infestation de termites
chambre 2	Sol - Béton et Parquet	Absence d'indices d'infestation de termites
	Mur - Plâtre et Tapisserie	Absence d'indices d'infestation de termites
	Plafond - Plâtre et Peinture	Absence d'indices d'infestation de termites
	Plinthes - Bois et Peinture	Absence d'indices d'infestation de termites
	Fenêtre - pvc et Peinture	Absence d'indices d'infestation de termites
	Porte - Bois et Peinture	Absence d'indices d'infestation de termites
chambre 3	Sol - Béton et Parquet	Absence d'indices d'infestation de termites
	Mur - Plâtre et Tapisserie	Absence d'indices d'infestation de termites
	Plafond - Plâtre et Peinture	Absence d'indices d'infestation de termites
	Plinthes - Bois et Peinture	Absence d'indices d'infestation de termites
	Fenêtre - pvc et Peinture	Absence d'indices d'infestation de termites
	Porte - Bois et Peinture	Absence d'indices d'infestation de termites

Bâtiments et parties de bâtiments visités (1)	Ouvrages, parties d'ouvrages et éléments examinés (2)	Résultats du diagnostic d'infestation (3)
salle d'eau	Sol - Béton et Carrelage	Absence d'indices d'infestation de termites
	Mur - Plâtre et Carrelage	Absence d'indices d'infestation de termites
	Plafond - Plâtre et Tapisserie	Absence d'indices d'infestation de termites
	Fenêtre - pvc et Peinture	Absence d'indices d'infestation de termites
	Porte - Bois et Peinture	Absence d'indices d'infestation de termites
wc	Sol - Béton et Carrelage	Absence d'indices d'infestation de termites
	Mur - Plâtre et Carrelage	Absence d'indices d'infestation de termites
	Plafond - Plâtre et Tapisserie	Absence d'indices d'infestation de termites
	Fenêtre - pvc et Peinture	Absence d'indices d'infestation de termites
	Porte - Bois et Peinture	Absence d'indices d'infestation de termites
entrée L2	Sol - Béton et Carrelage	Absence d'indices d'infestation de termites
	Mur - plâtre et cailloux	Absence d'indices d'infestation de termites
	Plafond - toiture nue	Absence d'indices d'infestation de termites
	Porte - pvc	Absence d'indices d'infestation de termites
combles	Sol - bois et isolant	Absence d'indices d'infestation de termites
	Mur - plâtre et cailloux	Absence d'indices d'infestation de termites
	Plafond - toiture nue	Absence d'indices d'infestation de termites
	Porte - Bois et Peinture	Absence d'indices d'infestation de termites
séjour/cuisine	Sol - Béton et Carrelage	Absence d'indices d'infestation de termites
	Mur - plâtre et Peinture	Absence d'indices d'infestation de termites
	Plafond - Plâtre et Peinture	Absence d'indices d'infestation de termites
	Plinthes - Bois et Peinture	Absence d'indices d'infestation de termites
	Fenêtre - Métal et Peinture	Absence d'indices d'infestation de termites
	Porte - Bois et Peinture	Absence d'indices d'infestation de termites
dégagement L2	Sol - Béton et Carrelage	Absence d'indices d'infestation de termites
	Mur - plâtre et Peinture	Absence d'indices d'infestation de termites
	Plafond - Plâtre et Peinture	Absence d'indices d'infestation de termites
	Plinthes - Bois et Peinture	Absence d'indices d'infestation de termites
chambre1	Sol - Béton et Carrelage	Absence d'indices d'infestation de termites
	Mur - plâtre et Peinture	Absence d'indices d'infestation de termites
	Plafond - Plâtre et Peinture	Absence d'indices d'infestation de termites
	Plinthes - Bois et Peinture	Absence d'indices d'infestation de termites
	Fenêtre - pvc	Absence d'indices d'infestation de termites
	Porte - Bois et Peinture	Absence d'indices d'infestation de termites
chambre2	Sol - Béton et Carrelage	Absence d'indices d'infestation de termites
	Mur - plâtre et Peinture	Absence d'indices d'infestation de termites
	Plafond - Plâtre et Peinture	Absence d'indices d'infestation de termites
	Plinthes - Bois et Peinture	Absence d'indices d'infestation de termites
	Fenêtre - pvc	Absence d'indices d'infestation de termites
	Porte - Bois et Peinture	Absence d'indices d'infestation de termites
salle d'eau/wc	Sol - Béton et Carrelage	Absence d'indices d'infestation de termites
	Mur - plâtre et Peinture	Absence d'indices d'infestation de termites
	Plafond - Plâtre et Peinture	Absence d'indices d'infestation de termites
	Plinthes - Bois et Peinture	Absence d'indices d'infestation de termites
	Porte - Bois et Peinture	Absence d'indices d'infestation de termites
véranda L2	Sol - Béton et Carrelage	Absence d'indices d'infestation de termites
	Mur - Béton et Peinture	Absence d'indices d'infestation de termites
	Plafond - vitrage	Absence d'indices d'infestation de termites
	Plinthes - Bois et Peinture	Absence d'indices d'infestation de termites
	Fenêtre - Métal et Peinture	Absence d'indices d'infestation de termites
	Porte - Métal et Peinture	Absence d'indices d'infestation de termites
abri voiture	Sol - Béton	Absence d'indices d'infestation de termites
	Mur - Béton et Peinture	Absence d'indices d'infestation de termites

Bâtiments et parties de bâtiments visités (1)	Ouvrages, parties d'ouvrages et éléments examinés (2)	Résultats du diagnostic d'infestation (3)
	Plafond - toiture nue	Absence d'indices d'infestation de termites
atelier	Sol - Béton	Absence d'indices d'infestation de termites
	Mur - Béton et Peinture	Absence d'indices d'infestation de termites
	Plafond - toiture nue	Absence d'indices d'infestation de termites
	Porte - Bois et Peinture	Absence d'indices d'infestation de termites
grange	Sol - terre	Absence d'indices d'infestation de termites
	Mur - Béton	Absence d'indices d'infestation de termites
	Plafond - toiture nue	Absence d'indices d'infestation de termites
	Porte - Bois et Peinture	Absence d'indices d'infestation de termites
garage	Sol - Béton	Absence d'indices d'infestation de termites
	Mur - Béton	Absence d'indices d'infestation de termites
	Plafond - toiture nue	Absence d'indices d'infestation de termites
	Porte - Métal et Peinture	Absence d'indices d'infestation de termites
abord immédiat	Sol - terre et herbe	Absence d'indices d'infestation de termites

(1) Identifier notamment chaque bâtiment et chacune des pièces du bâtiment.

(2) Identifier notamment : ossature, murs, planchers, escaliers, boiseries, plinthes, charpentes...

(3) Mentionner les indices ou l'absence d'indices d'infestation de termites et en préciser la nature et la localisation.

E. – Catégories de termites en cause :

La mission et son rapport sont exécutés conformément à la norme AFNOR NF P 03-201 (Février 2016) et à l'arrêté du 07 mars 2012 modifiant l'arrêté du 29 mars 2007.

La recherche de termites porte sur différentes catégories de termites :

- **Les termites souterrains**, regroupant cinq espèces identifiées en France métropolitaine (*Reticulitermes flavipes*, *reticulitermes lucifugus*, *reticulitermes banyulensis*, *reticulitermes grassei* et *reticulitermes urbis*) et deux espèces supplémentaires dans les DOM (*Coptotermes* et *heterotermes*),

- **Les termites de bois sec**, regroupant les *kalotermes flavicolis* présent surtout dans le sud de la France métropolitaine et les *Cryptotermes* présent principalement dans les DOM et de façon ponctuelle en métropole.

- **Les termites arboricoles**, appartiennent au genre *Nasutitermes* présent presque exclusivement dans les DOM.

Les principaux indices d'une infestation sont :

- Altérations dans le bois,
- Présence de termites vivants,
- Présence de galeries-tunnels (cordonnets) ou concrétions,
- Cadavres ou restes d'individus reproducteurs,
- Présence d'orifices obturés ou non.

Rappels réglementaires :

L 133-5 du CCH : Lorsque, dans une ou plusieurs communes, des foyers de termites sont identifiés, un arrêté préfectoral, pris sur proposition ou après consultation des conseils municipaux intéressés, délimite les zones contaminées ou susceptibles de l'être à court terme. En cas de démolition totale ou partielle d'un bâtiment situé dans ces zones, les bois et matériaux contaminés sont incinérés sur place ou traités avant tout transport si leur destruction par incinération sur place est impossible. La personne qui a procédé à ces opérations en fait la déclaration en mairie.

Article L 112-17 du CCH : Les règles de construction et d'aménagement applicables aux ouvrages et locaux de toute nature quant à leur résistance aux termites et aux autres insectes xylophages sont fixées par décret en Conseil d'Etat. Ces règles peuvent être adaptées à la situation particulière de la Guadeloupe, de la Guyane, de la Martinique, de La Réunion, de Mayotte et de Saint-Martin.

F. – Identification des bâtiments et parties du bâtiment (pièces et volumes) n'ayant pu être visités et justification :

Néant

G. - Identification des ouvrages, parties d'ouvrages et éléments qui n'ont pas été examinés et justification :

Localisation	Liste des ouvrages, parties d'ouvrages	Motif
Néant	-	

Nota : notre cabinet s'engage à retourner sur les lieux afin de compléter le constat aux parties d'immeubles non visités, dès lors que les dispositions permettant un contrôle des zones concernées auront été prises par le propriétaire ou son mandataire.

H. - Constatations diverses :

Localisation	Liste des ouvrages, parties d'ouvrages	Observations et constatations diverses
Général	-	<p>Il a été repéré des indices d'infestation de larves xylophages dans les boiseries, charpente, poutres, planchers, des locaux annexes de la maison, et grenier ce constat est normal pour une maison ancienne un traitement et un contrôle périodiques sont conseillés</p> <p>le contrôle ne peut pas être considéré comme exhaustif</p> <p>Il a été repéré des indices d'infestation de larves xylophages dans les boiseries, charpente, poutres, planchers, la maison étant meublée et habitée le jour de la visite le contrôle ne peut pas être considéré comme exhaustif</p> <p>Il a été repéré des indices d'infestation de larves xylophages dans les boiseries, charpente, poutres, planchers, des locaux annexes de la maison, ces locaux étant très encombrés le contrôle ne peut pas être considéré comme exhaustif</p>

Note 1: Les indices d'infestation des autres agents de dégradation biologique du bois sont notés de manière générale pour information du donneur d'ordre, il n'est donc pas nécessaire d'en indiquer la nature, le nombre et la localisation précise. Si le donneur d'ordre le souhaite, il fait réaliser une recherche de ces agents dont la méthodologie et les éléments sont décrits dans la norme NF-P 03-200.

I. - Moyens d'investigation utilisés :

La mission et son rapport sont exécutés conformément à la norme AFNOR NF P 03-201 (Février 2016), à l'article L.133-5, L.133-6, L 271-4 à 6, R133-7 et à l'arrêté du 07 mars 2012 modifiant l'arrêté du 29 mars 2007. La recherche de termites porte sur les termites souterrain, termites de bois sec ou termites arboricole et est effectuée jusqu'à 10 mètres des extérieurs de l'habitation, dans la limite de la propriété.

Moyens d'investigation :

- Examen visuel des parties visibles et accessibles.
- Sondage manuel systématique des boiseries à l'aide d'un poinçon.
- Utilisation d'un ciseau à bois en cas de constatation de dégradations.
- Utilisation d'une échelle en cas de nécessité.
- À l'extérieur une hachette est utilisée pour sonder le bois mort.

Représentant du propriétaire (accompagnateur) :

M. MENDIZABAL MANUEL (06.13.09.03.07)

Commentaires (Ecart par rapport à la norme, ...) :

Néant

J. - VISA et mentions :

Mention 1 : Le présent rapport n'a de valeur que pour la date de la visite et est exclusivement limité à l'état relatif à la présence de termites dans le bâtiment objet de la mission.

Mention 2 : L'intervention n'a pas eu pour but de donner un diagnostic de la résistance mécanique des bois et matériaux.

Nota 2 : Dans le cas de la présence de termites, il est rappelé l'obligation de déclaration en mairie de l'infestation prévue aux articles L.133-4 et R. 133-3 du code de la construction et de l'habitation.

Nota 3 : Conformément à l'article L-271-6 du CCH, l'opérateur ayant réalisé cet état relatif à la présence de termites n'a aucun lien de nature à porter atteinte à son impartialité et à son indépendance ni avec le propriétaire ou son mandataire qui fait appel à lui, ni avec une entreprise pouvant réaliser des travaux sur des ouvrages pour lesquels il lui est demandé d'établir cet état.

Nota 4 : Le présent rapport est établi par une personne dont les compétences sont certifiées par **LCC QUALIXPERT 17 rue Borrel 81100 CASTRES (détail sur www.cofrac.fr programme n°4-4-11)**

Visite effectuée le **13/08/2019**.
Fait à **ESTIRAC**, le **13/08/2019**

Par : **MIGNOT Daniel**

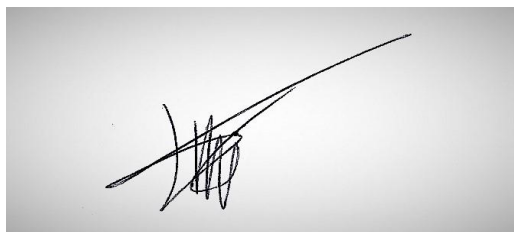

Signature du représentant :

Annexe – Plans – croquis

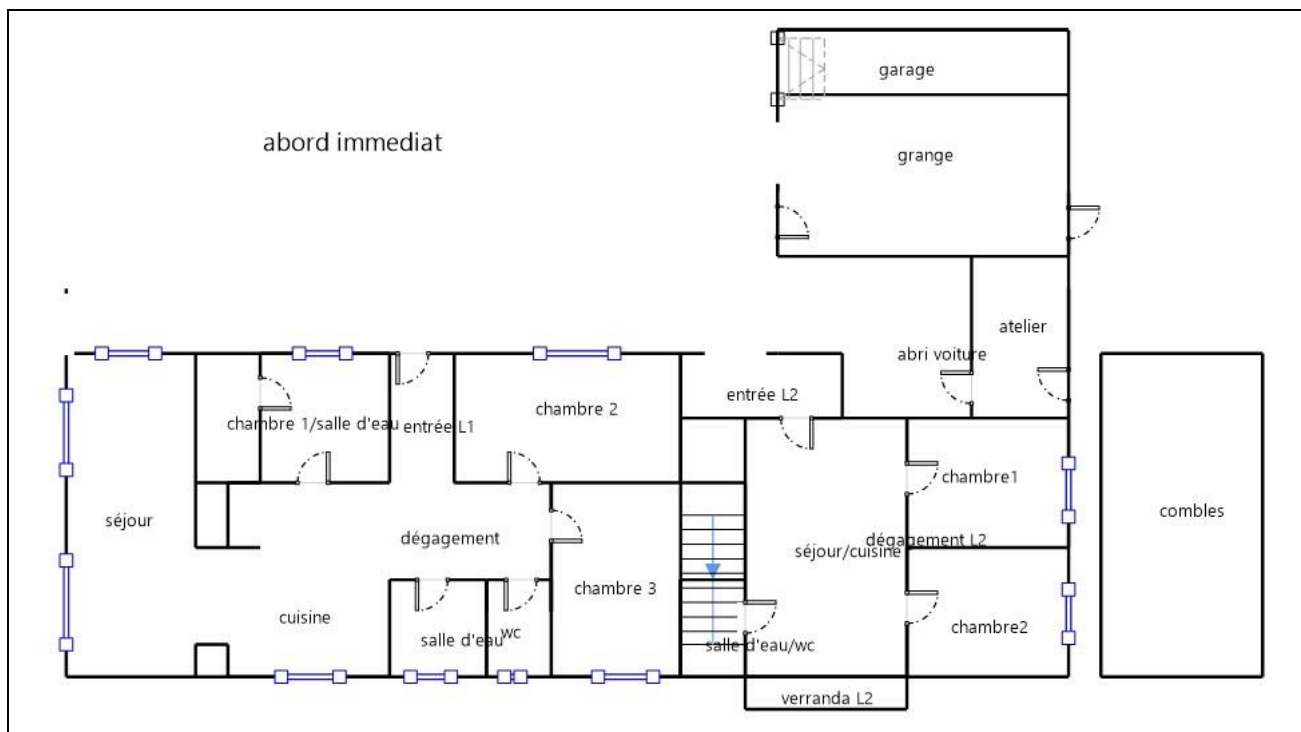

Annexe – Ordre de mission / Assurance / Attestation sur l'honneur

Aucun document n'a été mis en annexe



ATTESTATION D'ASSURANCE RESPONSABILITE CIVILE PROFESSIONNELLE

Nous soussignés, Cabinet CONDORCET, 2 Rue Grignan – 13001 Marseille, attestons par la présente que la Société :

CLIC DIAGNOSTIC
4 CHEMIN DE LA VIEILLE CÔTE
64460 LABATUT

a souscrit auprès de la compagnie ALLIANZ, 1 cours Michelet, CS 30051, 92076 Paris La Défense Cedex, un contrat d'assurances « Responsabilité civile professionnelle Diagnostiqueur Immobilier », sous le numéro N°808109012.

ACTIVITES DECLAREES PAR L'ASSURE : DIAGNOSTIC IMMOBILIER:

Assainissement Autonome - Collectif	Diagnostic termites
Attestation de prise en compte de la réglementation thermique	Dossier technique amiante
Certificat de décence	DRIP- Diagnostic de risque d'intoxication au plomb
Contrôle périodique amiante	Etat de l'installation intérieure de l'électricité
Diagnostic Accessibilité	Etat des lieux
Diagnostic acoustique	Etat des servitudes, risques et d'information sur les sols
Diagnostic amiante avant vente	Exposition au plomb (CREP)
Diagnostic Ascenseur Loi ROBIEN	Infiltrométrie
Diagnostic de la qualité de l'air intérieur dans les locaux	Loi Boutin
Diagnostic de performance énergétique	Loi Carrez
Diagnostic gaz (Hors installation extérieures)	Millièmes de copropriété
Diagnostic humidité	Prêt conventionné : normes d'habitabilité
Diagnostic monoxyde de carbone	Recherche de métaux lourds(Hors Détection toxique chez l'Homme)
Diagnostic radon	Vérification des équipements et installations incendie (Hors Art R213-43 et arrêté du 25/06/1980)
Diagnostic sécurité piscine	

La garantie du contrat porte exclusivement :

- **Sur les diagnostics et expertises immobiliers désignés ci-dessus,**
- **Et à condition qu'ils et elles soient réalisés par des personnes possédant toutes les certifications correspondantes exigées par la réglementation**

Période de validité : **du 01/10/2018 au 30/09/2019**

L'attestation est valable sous réserve du paiement des cotisations.

La Société ALLIANZ garantit l'Adhérent dans les termes et limites des conditions générales n° COM08813, des conventions spéciales n° DIG20704 et des conditions particulières (feuillelet d'adhésion 808109012), établies sur les bases des déclarations de l'adhérent. Les garanties sont subordonnées au paiement des cotisations d'assurances pour la période de la présente attestation.

Tél. : 09 72 36 90 00

2 rue Grignan 13001 Marseille

contact@cabinetcondorcet.com • www.cabinetcondorcet.com

Service Réclamation : contact@cabinetcondorcet.com - 2 Rue Grignan 13001 Marseille 09 72 36 90 00

SAS au capital de 50 000 € - RCS Marseille 494 253 982 - Immatriculation ORIAS 07 026 627 www.orias.fr - Sous le contrôle de l'ACPR

Autorité de contrôle Prudential et Résolution - 61 Rue Tailbout 75009 Paris

TABLEAU DE GARANTIE

Responsabilité civile « Exploitation »	
Nature des dommages	Montant des garanties
Dommages corporels, matériels et immatériels consécutifs ou non :	9 000 000 € par sinistre
dont :	
- Faute inexcusable :	300 000 € par victime 1 500 000 € par année d'assurance
- Dommages matériels et immatériels consécutifs :	1 500 000 € par sinistre
- Dommages immatériels non consécutifs :	150 000 € par année d'assurance
- Atteintes à l'environnement accidentelles (corporels, matériels et immatériels) :	750 000 € par année d'assurance
- Dommages aux bâtiments loués ou empruntés et à leur contenu	300 000 € par sinistre
Responsabilité civile « Professionnelle » (garantie par Assuré)	
Nature des dommages	Montant des garanties
Dommages corporels, matériels et immatériels consécutifs ou non :	300 000 € par sinistre avec un maximum de 500 000 € par année d'assurance
dont :	
- Destruction ou détérioration des documents et autres supports d'informations confiés à l'Assuré pour l'exécution des prestations, y compris les frais de reconstitution des informations :	30 000 € par sinistre
Défense – Recours	
Défense devant les juridictions civiles, commerciales ou administratives. Défense des intérêts civils devant les juridictions répressives :	Frais à la charge de l'Assureur, sauf dépassement du plafond de garantie en cause.
Recours (préjudices supérieurs à 150 €) :	15 000 € par sinistre

La présente attestation ne peut engager l'assureur en dehors des limites prévues par les clauses et conditions du contrat auxquelles elle se réfère.

Fait à Marseille, le 7 septembre 2018

POUR LE CABINET CONDORCET



Tél. : 09 72 36 90 00

2 rue Grignan 13001 Marseille

contact@cabinetcondorcet.com • www.cabinetcondorcet.com

Service Réclamation : contact@cabinetcondorcet.com - 2 Rue Grignan 13001 Marseille 09 72 36 90 00

SAS au capital de 50 000 € - RCS Marseille 494 253 982 - Immatriculation ORIAS 07 026 627 www.orias.fr - Sous le contrôle de l'ACPR

Autorité de contrôle Prudential et Résolution - 61 Rue Tailbout 75009 Paris

 La certification
QUALIXPERT
des diagnostiqués

Certificat N° C2873

Monsieur Daniel MIGNOT

 **cofrac**
CERTIFICATION
DE PERSONNES
ACCREDITATION
N° 4-0094
PORTEE
DISPONIBLE SUR
WWW.COFRAC.FR

Certifié dans le cadre du processus de certification PR04 consultable sur www.qualixpert.com conformément à l'ordonnance 2005-655 titre III du 8 juin 2005 et au décret 2006-1114 du 05 septembre 2006.

dans le(s) domaine(s) suivant(s) :

Diagnostic de performance énergétique individuel	Certificat valable Du 13/12/2017 au 12/12/2022	Arrêté du 16 octobre 2006 modifié définissant les critères de certification des compétences des personnes physiques réalisant le diagnostic de performance énergétique ou l'attestation de prise en compte de la réglementation thermique, et les critères d'accréditation des organismes de certification.
Etat relatif à la présence de termites dans le bâtiment mention France Métropolitaine	Certificat valable Du 21/02/2018 au 20/02/2023	Arrêté du 30 octobre 2006 modifié définissant les critères de certification des compétences des personnes physiques réalisant l'état relatif à la présence de termites dans le bâtiment et les critères d'accréditation des organismes de certification.

Date d'établissement le jeudi 22 février 2018

Marjorie ALBERT
Directrice Administrative





Etat de l'Installation Intérieure d'Electricité

Numéro de dossier : 19/DAN/0219
Norme méthodologique employée : AFNOR FD C 16-600 (juin 2015)
Date du repérage : 13/08/2019
Heure d'arrivée : 15 h 47
Durée du repérage : 03 h 25

La présente mission consiste, suivant l'arrêté du 10 aout 2015 et du 4 avril 2011, à établir un état de l'installation électrique, en vue d'évaluer les risques pouvant porter atteinte à la sécurité des personnes. (Application des articles L. 134-7, R134-10 et R134-11 du code de la construction et de l'habitation). En aucun cas, il ne s'agit d'un contrôle de conformité de l'installation vis-à-vis de la réglementation en vigueur.

A. - Désignation du ou des immeubles bâtis

Localisation du ou des bâtiments bâtis :

Département : **Hautes-Pyrénées**

Adresse : **13 route du centre**

Commune : **65700 ESTIRAC**

Référence cadastrale : **Section cadastrale B, Parcelle numéro 396,**

Désignation et situation du ou des lot(s) de copropriété :

Ce bien ne fait pas partie d'une copropriété

Périmètre de repérage : **LOGEMENT1 .LOGEMENT 2. ANNEXE. CELLIER. GARAGE.ABORD IMMEDIAT**

Type d'immeuble : **Maison individuelle**

Année de construction du bien : . **< 1949**

Année de l'installation : **2015**

Distributeur d'électricité : **Engie**

B. - Identification du donneur d'ordre

Identité du donneur d'ordre :

Nom et prénom : **Monsieur MENDIZABAL MANUEL**

Adresse : **10 Route du centre**

65700 ESTIRAC

Qualité du donneur d'ordre (sur déclaration de l'intéressé) : **Propriétaire**

Propriétaire de l'appartement ou de la maison individuelle:

Nom et prénom : **Monsieur MENDIZABAL MANUEL**

Adresse : **10 Route du centre**

65700 ESTIRAC

C. - Désignation de l'opérateur de diagnostic

Identité de l'opérateur de diagnostic :

Nom et prénom : **MIGNOT Daniel**

Raison sociale et nom de l'entreprise : **CLIC DIAGNOSTIC**

Adresse : **4 CHEMIN DE LA VIEILLE CÔTE**

..... **64460 LABATUT FIGUIERES**

Numéro SIRET : **83176722300017**

Désignation de la compagnie d'assurance : **CONDORCET**

Numéro de police et date de validité : **808109012 / 30/09/2019**

Le présent rapport est établi par une personne dont les compétences sont certifiées par **LCC QUALIXPERT** le **13/12/2017** jusqu'au **12/12/2022**. (Certification de compétence **C2873**)

D. – Limites du domaine d'application du diagnostic

Le diagnostic porte uniquement sur l'ensemble de l'installation intérieure d'électricité à basse tension des locaux à usage d'habitation située en aval de l'appareil général de commande et de protection de cette installation. Il ne concerne pas les matériels d'utilisation amovibles, ni les circuits internes des matériels d'utilisation fixes, destinés à être reliés à l'installation électrique fixe, ni les installations de production d'énergie électrique du générateur jusqu'au point d'injection au réseau public de distribution d'énergie ou au point de raccordement à l'installation intérieure, ni les circuits de téléphonie, de télévision, de réseau informatique, de vidéophonie, de centrale d'alarme, etc., lorsqu'ils sont alimentés en régime permanent sous une tension inférieure ou égale à 50 V en courant alternatif et 120 V en courant continu.

L'intervention de l'opérateur de diagnostic ne porte que sur les constituants visibles, visitables, de l'installation au moment du diagnostic. Elle s'effectue sans déplacement de meubles ni démontage de l'installation électrique (hormis le démontage des capots des tableaux électriques lorsque cela est possible) ni destruction des isolants des câbles.

Des éléments dangereux de l'installation intérieure d'électricité peuvent ne pas être repérés, notamment :

- les parties de l'installation électrique non visibles (incorporées dans le gros œuvre ou le second œuvre ou masquées par du mobilier) ou nécessitant un démontage ou une détérioration pour pouvoir y accéder (boîtes de connexion, conduits, plinthes, goulottes, huisseries, éléments chauffants incorporés dans la maçonnerie, luminaires des piscines plus particulièrement) ;
- les parties non visibles ou non accessibles des tableaux électriques après démontage de leur capot ;
- inadéquation entre le courant assigné (calibre) des dispositifs de protection contre les surintensités et la section des conducteurs sur toute la longueur des circuits.

E. – Synthèse de l'état de l'installation intérieure d'électricité

E.1. Anomalies et/ou constatations diverses relevées

- L'installation intérieure d'électricité ne comporte **aucune anomalie** et ne fait pas l'objet de constatations diverses.
- L'installation intérieure d'électricité ne comporte **aucune anomalie**, mais fait l'objet de **constatations diverses**.
- L'installation intérieure d'électricité **comporte une ou des anomalies**. Il est recommandé au propriétaire de les supprimer en consultant dans les meilleurs délais un installateur électricien qualifié afin d'éliminer les dangers qu'elle(s) présente(nt). L'installation ne fait pas l'objet de constatations diverses.
- L'installation intérieure d'électricité **comporte une ou des anomalies**. Il est recommandé au propriétaire de les supprimer en consultant dans les meilleurs délais un installateur électricien qualifié afin d'éliminer les dangers qu'elle(s) présente(nt). L'installation fait également l'objet de **constatations diverses**.

E.2. Les domaines faisant l'objet d'anomalies sont :

- 1. L'appareil général de commande et de protection et de son accessibilité.
- 2. La protection différentielle à l'origine de l'installation électrique et sa sensibilité appropriée aux conditions de mise à la terre.
- 3. La prise de terre et l'installation de mise à la terre.
- 4. La protection contre les surintensités adaptée à la section des conducteurs, sur chaque circuit.
- 5. La liaison équipotentielle dans les locaux contenant une baignoire ou une douche.
- 6. Les règles liées aux zones dans les locaux contenant une baignoire ou une douche.
- 7. Des matériels électriques présentant des risques de contacts directs.
- 8.1 Des matériels électriques vétustes, inadaptés à l'usage.
- 8.2 Des conducteurs non protégés mécaniquement.
- 9. Des appareils d'utilisation situés dans les parties communes et alimentés depuis la partie privative ou des appareils d'utilisation situés dans la partie privative et alimentés depuis les parties communes.
- 10. La piscine privée ou le bassin de fontaine.

E.3. Les constatations diverses concernent :

- Des installations, parties d'installations ou spécificités non couvertes par le présent diagnostic.
- Des points de contrôle n'ayant pu être vérifiés.
- Des constatations concernant l'installation électrique et/ou son environnement.

F. - Anomalies identifiées

N° Article (1)	Libellé des anomalies	N° Article (2)	Libellé des mesures compensatoires (3) correctement mises en œuvre
Néant	-		

(1) Référence des anomalies selon la norme ou la spécification technique utilisée.

(2) Référence des mesures compensatoires selon la norme ou la spécification technique utilisée.

(3) Une mesure compensatoire est une mesure qui permet de limiter un risque de choc électrique lorsque les règles fondamentales de sécurité ne peuvent s'appliquer pleinement pour des raisons soit économiques, soit techniques, soit administratives. Le numéro d'article et le libellé de la mesure compensatoire sont indiqués en regard de l'anomalie concernée.

(*) Avertissement : la localisation des anomalies n'est pas exhaustive. Il est admis que l'opérateur de diagnostic ne procède à la localisation que d'une anomalie par point de contrôle. Toutefois, cet avertissement ne concerne pas le test de déclenchement des dispositifs différentiels.

G.1. - Informations complémentaires

Article (1)	Libellé des informations
B11 a1	L'ensemble de l'installation électrique est protégé par au moins un dispositif différentiel à haute sensibilité inf. ou égal à 30 mA.
B11 b1	L'ensemble des socles de prise de courant est de type à obturateur.
B11 c1	L'ensemble des socles de prise de courant possède un puits de 15 mm.

(1) Référence des informations complémentaires selon la norme ou la spécification technique utilisée.

G.2. - Constatations diverses

Constatation type E1. - Installations, partie d'installation ou spécificités non couvertes

Néant

Constatation type E2. - Points de contrôle du diagnostic n'ayant pu être vérifiés

N° Article (1)	Libellé des points de contrôle n'ayant pu être vérifiés selon norme FD C 16-600 - Annexe C	Motifs
Néant	-	

(1) Référence des constatations diverses selon la norme ou la spécification technique utilisée.

Constatation type E3. - Constatations concernant l'installation électrique et/ou son environnement

Néant

H. - Identification des parties du bien (pièces et emplacements) n'ayant pu être visitées et justification :

Néant

Nota : Le présent rapport est établi par une personne dont les compétences sont certifiées par LCC QUALIXPERT - 17 rue Borrel 81100 CASTRES (détail sur www.cofrac.fr programme n°4-4-11)

Dates de visite et d'établissement de l'état :

Visite effectuée le : **13/08/2019**
Etat rédigé à **ESTIRAC**, le **13/08/2019**

Par : MIGNOT Daniel

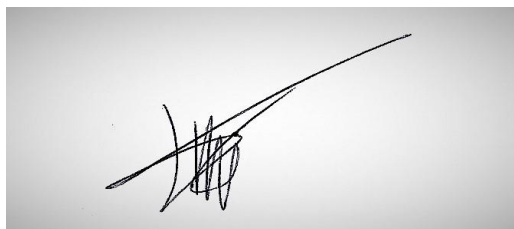

Signature du représentant :

--

I. - Objectif des dispositions et description des risques encourus en fonction des anomalies identifiées

Correspondance avec le domaine d'anomalies (1)	Objectif des dispositions et description des risques encourus
B.1	Appareil général de commande et de protection : Cet appareil, accessible à l'intérieur du logement, permet d'interrompre, en cas d'urgence, en un lieu unique, connu et accessible, la totalité de la fourniture de l'alimentation électrique. Son absence, son inaccessibilité ou un appareil inadapté ne permet pas d'assurer cette fonction de coupure en cas de danger (risque d'électrification, voire d'électrocution), d'incendie ou d'intervention sur l'installation électrique.
B.2	Protection différentielle à l'origine de l'installation : Ce dispositif permet de protéger les personnes contre les risques de choc électrique lors d'un défaut d'isolement sur un matériel électrique. Son absence ou son mauvais fonctionnement peut être la cause d'une électrification, voire d'une électrocution.
B.3	Prise de terre et installation de mise à la terre : Ces éléments permettent, lors d'un défaut d'isolement sur un matériel électrique, de dévier à la terre le courant de défaut dangereux qui en résulte. L'absence de ces éléments ou leur inexistence partielle peut être la cause d'une électrification, voire d'une électrocution.
B.4	Protection contre les surintensités : Les disjoncteurs divisionnaires ou coupe-circuits à cartouche fusible, à l'origine de chaque circuit, permettent de protéger les conducteurs et câbles électriques contre les échauffements anormaux dus aux surcharges ou courts-circuits. L'absence de ces dispositifs de protection ou leur calibre trop élevé peut être à l'origine d'incendies.
B.5	Liaison équipotentielle dans les locaux contenant une baignoire ou une douche : Elle permet d'éviter, lors d'un défaut, que le corps humain ne soit traversé par un courant électrique dangereux. Son absence privilégie, en cas de défaut, l'écoulement du courant électrique par le corps humain, ce qui peut être la cause d'une électrification, voire d'une électrocution.
B.6	Règles liées aux zones dans les locaux contenant une baignoire ou une douche : Les règles de mise en œuvre de l'installation électrique à l'intérieur de tels locaux permettent de limiter le risque de chocs électriques, du fait de la réduction de la résistance électrique du corps humain lorsque celui-ci est mouillé ou immergé. Le non-respect de celles-ci peut être la cause d'une électrification, voire d'une électrocution.
B.7	Matériels électriques présentant des risques de contact direct : Les matériels électriques dont des parties nues sous tension sont accessibles (matériels électriques anciens, fils électriques dénudés, bornes de connexion non placées dans une boîte équipée d'un couvercle, matériels électriques cassés...) présentent d'importants risques d'électrification, voire d'électrocution.
B.8	Matériels électriques vétustes ou inadaptés à l'usage : Ces matériels électriques, lorsqu'ils sont trop anciens, n'assurent pas une protection satisfaisante contre l'accès aux parties nues sous tension ou ne possèdent plus un niveau d'isolement suffisant. Lorsqu'ils ne sont pas adaptés à l'usage que l'on veut en faire, ils deviennent très dangereux lors de leur utilisation. Dans les deux cas, ces matériels présentent d'importants risques d'électrification, voire d'électrocution.
B.9	Appareils d'utilisation situés dans des parties communes et alimentés depuis les parties privatives : Lorsque l'installation électrique issue de la partie privative n'est pas mise en œuvre correctement, le contact d'une personne avec la masse d'un matériel électrique en défaut ou une partie active sous tension peut être la cause d'électrification, voire d'électrocution.
B.10	Piscine privée ou bassin de fontaine : Les règles de mise en œuvre de l'installation électrique et des équipements associés à la piscine ou au bassin de fontaine permettent de limiter le risque de chocs électriques, du fait de la réduction de la résistance électrique du corps humain lorsque celui-ci est mouillé ou immergé. Le non-respect de celles-ci peut être la cause d'une électrification, voire d'une électrocution.

(1) Référence des anomalies selon la norme ou spécification technique utilisée.

J. - Informations complémentaires

Correspondance avec le groupe d'informations (1)	Objectif des dispositions et description des risques encourus
B.11	<p>Dispositif(s) différentiel(s) à haute sensibilité protégeant l'ensemble de l'installation électrique : L'objectif est d'assurer rapidement la coupure du courant de l'installation électrique ou du circuit concerné, dès l'apparition d'un courant de défaut même de faible valeur. C'est le cas notamment lors de la défaillance occasionnelle (telle que l'usure normale ou anormale des matériels, l'imprudence ou le défaut d'entretien, la rupture du conducteur de mise à la terre d'un matériel électrique) des mesures classiques de protection contre les risques d'électrification, voire d'électrocution.</p> <p>Socles de prise de courant de type à obturateurs : Socles de prise de courant de type à obturateurs : l'objectif est d'éviter l'introduction, en particulier par un enfant, d'un objet dans une alvéole d'un socle de prise de courant sous tension pouvant entraîner des brûlures graves et/ ou l'électrification, voire l'électrocution.</p> <p>Socles de prise de courant de type à puits : La présence d'un puits au niveau d'un socle de prise de courant évite le risque d'électrification, voire d'électrocution, au moment de l'introduction des fiche mâles non isolées d'un cordon d'alimentation.</p>

(1) Référence des informations complémentaires selon la norme ou spécification technique utilisée.

Annexe - Plans

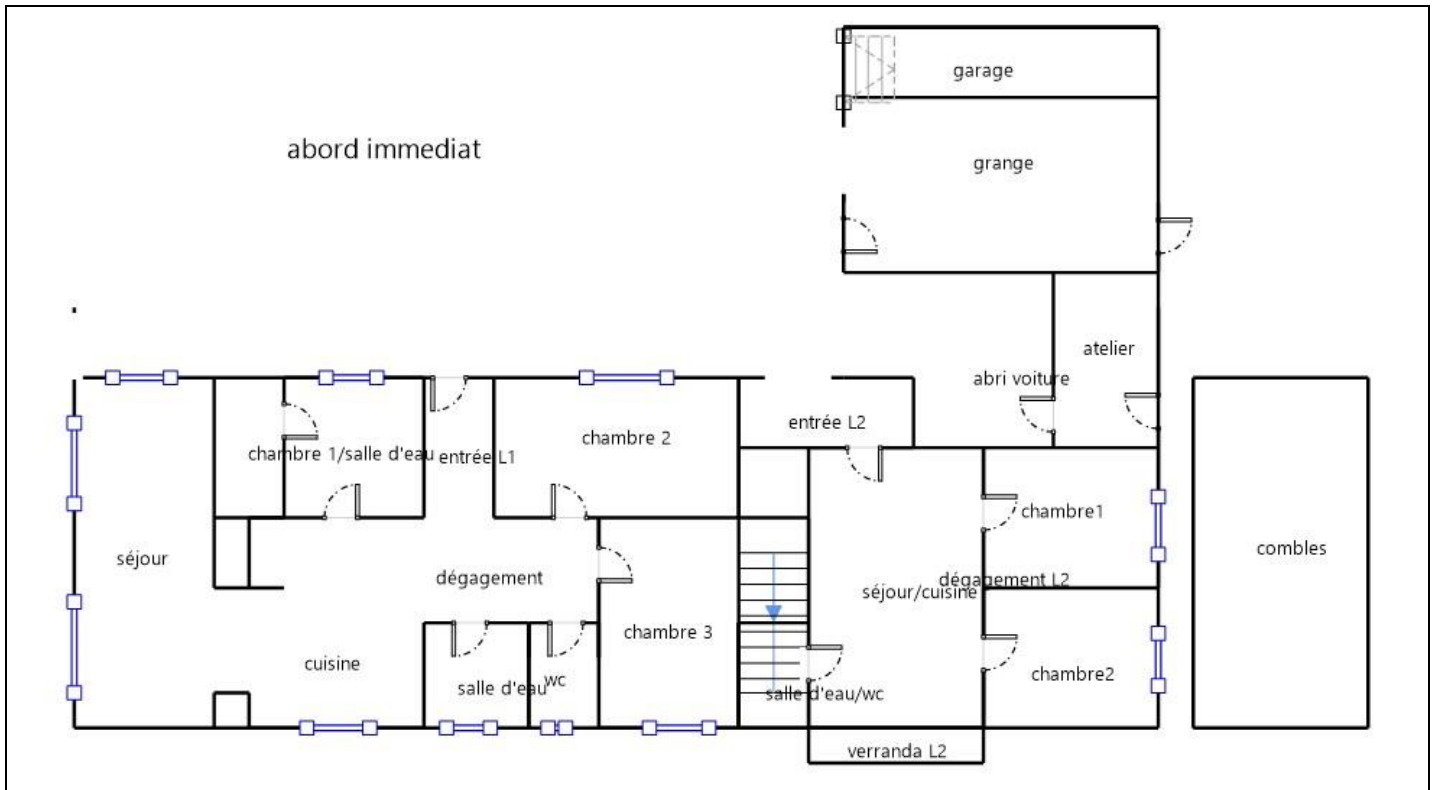

Recommandations

Néant

Règles élémentaires de sécurité et d'usage à respecter (liste non exhaustive)

L'électricité constitue un danger invisible, inodore et silencieux et c'est pourquoi il faut être vigilant quant aux risques qu'elle occasionne (incendie, électrisation, électrocution). Restez toujours attentif à votre installation électrique, vérifiez qu'elle soit et reste en bon état.

Pour limiter les risques, il existe des moyens de prévention simples :

- Ne jamais manipuler une prise ou un fil électrique avec des mains humides
- Ne jamais tirer sur un fil électrique pour le débrancher
- Débrancher un appareil électrique avant de le nettoyer
- Ne jamais toucher les fiches métalliques d'une prise de courant
- Ne jamais manipuler un objet électrique sur un sol humide ou mouillé



Etat des risques et pollutions

aléas naturels, miniers ou technologiques, sismicité, potentiel radon et sols pollués
En application des articles L 125-5, L 125-6 et L125-7 du Code de l'Environnement



Réalisé en ligne* par	CLIC DIAGNOSTIC
Numéro de dossier	19/DAN/0219
Date de réalisation	19/08/2019
Localisation du bien	13 route du centre 65700 ESTIRAC
Section cadastrale	B 396
Altitude	165.25m
Données GPS	Latitude 43.499566 - Longitude 0.031999
Désignation du vendeur	MENDIZABAL MANUEL
Désignation de l'acquéreur	

* Document réalisé en ligne par **CLIC DIAGNOSTIC** qui assume la responsabilité de la localisation et de la détermination de l'exposition aux risques, sauf pour les réponses générées automatiquement par le système.

EXPOSITION DE L'IMMEUBLE AU REGARD D'UN OU PLUSIEURS PLANS DE PRÉVENTION DE RISQUES				
Zonage réglementaire sur la sismicité : Zone 3 - Modérée			EXPOSÉ	-
Commune à potentiel radon de niveau 3			NON EXPOSÉ	-
Immeuble situé dans un Secteur d'Information sur les sols			NON EXPOSÉ	-
PPRn	Inondation par crue	Approuvé le 02/08/2010	EXPOSÉ	Voir prescriptions ⁽¹⁾
INFORMATIONS PORTÉES À CONNAISSANCE				
-	Inondation par remontées de nappes naturelles	Informatif ⁽²⁾	EXPOSÉ	-
-	Mouvement de terrain Argile	Informatif ⁽²⁾	EXPOSÉ	-

⁽¹⁾ **Information Propriétaire** : Votre immeuble est concerné par des prescriptions de travaux.

Vous devez répondre manuellement sur l'imprimé Officiel (page 2) si "**OUI**" ou "**NON**" les travaux prescrits par le règlement du ou des PPR ont été réalisés.

(Ceci peut concerner les PPR naturels, miniers et technologiques). Pour plus d'informations, se référer au "Règlement Plan de Prévention et Prescriptions de Travaux".

⁽²⁾ À ce jour, ce risque n'est donné qu'à titre **INFORMATIF** et n'est pas retranscrit dans l'Imprimé Officiel.

SOMMAIRE

Synthèse de votre Etat des Risques et Pollutions
Imprimé Officiel (feuille rose/violette)
Arrêtés de Catastrophes Naturelles / Déclaration de sinistres indemnisés
Extrait Cadastral
Zonage règlementaire sur la Sismicité
Cartographies des risques dont l'immeuble est exposé
Annexes : Arrêtés



Etat des risques et pollutions

aléas naturels, miniers ou technologiques, sismicité, potentiel radon et sols pollués
En application des articles L 125-5, L 125-6 et L125-7 du Code de l'Environnement

Attention ! S'ils n'impliquent pas d'obligation ou d'interdiction réglementaire particulière, les aléas connus ou prévisibles qui peuvent être signalés dans les divers documents d'information préventive et concerner le bien immobilier, ne sont pas mentionnés par cet état.

Cet état est établi sur la base des informations mises à disposition par arrêté préfectoral n° 65-2017-03-17-006 du 17/03/2017 mis à jour le

Adresse de l'immeuble 13 route du centre 65700 ESTIRAC
Cadastre B 396

Situation de l'immeuble au regard d'un plan de prévention de risques naturels (PPRN)

- > L'immeuble est situé dans le périmètre d'un PPR N
prescrit anticipé approuvé date 02/08/2010
1 oui non
- 1 si oui, les risques naturels pris en compte sont liés à :
autres
inondation crue torrentielle mouvements de terrain avalanches sécheresse / argile
cyclone remontée de nappe feux de forêt séisme volcan
- > L'immeuble est concerné par des prescriptions de travaux dans le règlement du PPRN
2 oui non
2 si oui, les travaux prescrits ont été réalisés oui non

Situation de l'immeuble au regard d'un plan de prévention de risques miniers (PPRM)

- > L'immeuble est situé dans le périmètre d'un PPR M
prescrit anticipé approuvé date
3 oui non
- 3 si oui, les risques miniers pris en compte sont liés à :
mouvements de terrain autres
- > L'immeuble est concerné par des prescriptions de travaux dans le règlement du PPRM
4 oui non
4 si oui, les travaux prescrits ont été réalisés oui non

Situation de l'immeuble au regard d'un plan de prévention de risques technologiques (PPRT)

- > L'immeuble est situé dans le périmètre d'étude d'un PPRT prescrit et non encore approuvé
5 oui non
- 5 si oui, les risques technologiques pris en considération dans l'arrêté de prescription sont liés à :
effet toxique effet thermique effet de surpression projection risque industriel
- > L'immeuble est situé dans le périmètre d'exposition aux risques d'un PPR T approuvé
oui non
- > L'immeuble est situé dans un secteur d'expropriation ou de délaissement
oui non
- > L'immeuble est situé en zone de prescription
6 oui non
- 6 Si la transaction concerne un logement, les travaux prescrits ont été réalisés
oui non
- 6 Si la transaction ne concerne pas un logement, l'information sur le type de risques auxquels l'immeuble est exposé ainsi que leur gravité, probabilité et cinétique, est jointe à l'acte de vente
oui non

Situation de l'immeuble au regard du zonage sismique réglementaire

- > L'immeuble est situé dans une commune de sismicité classée en
zone 1 très faible zone 2 faible zone 3 modérée zone 4 moyenne zone 5 forte

Situation de l'immeuble au regard du zonage réglementaire à potentiel radon

- > L'immeuble se situe dans une commune à potentiel radon classée en niveau 3
oui non

Information relative à la pollution de sols

- > Le terrain se situe en secteurs d'information sur les sols (SIS)
NC* oui non
* Non Communiqué (en cours d'élaboration par le représentant de l'Etat dans le département)

Information relative aux sinistres indemnisés par l'assurance suite à une catastrophe N/M/T**

- ** catastrophe naturelle, minière ou technologique
> L'information est mentionnée dans l'acte de vente
oui non

Extraits des documents de référence joints au présent état et permettant la localisation de l'immeuble au regard des risques pris en compte

Carte Sismicité, Carte Inondation par crue

Vendeur - Acquéreur

Vendeur MENDIZABAL MANUEL
Acquéreur
Date 19/08/2019 Fin de validité 19/02/2020

Cet état, à remplir par le vendeur ou le bailleur, est destiné à être en annexe d'un contrat de vente ou de location d'un immeuble.



Arrêtés de Catastrophes Naturelles / Déclaration de sinistres indemnisés en application du chapitre IV de l'article L125-5 du Code de l'environnement

Préfecture : Hautes-Pyrénées
Adresse de l'immeuble : 13 route du centre 65700 ESTIRAC
En date du : 19/08/2019

Sinistres indemnisés dans le cadre d'une reconnaissance de l'état de catastrophe naturelle

Type de catastrophe	Date de début	Date de Fin	Publication	JO	Indemnisé
Tempête	06/11/1982	10/11/1982	18/11/1982	19/11/1982	
Inondations, coulées de boue et mouvements de terrain	25/12/1999	29/12/1999	29/12/1999	30/12/1999	
Inondations et coulées de boue	10/06/2000	11/06/2000	30/11/2000	17/12/2000	
Inondations et coulées de boue	24/01/2009	27/01/2009	28/01/2009	29/01/2009	

Cochez les cases **Indemnisé** si, à votre connaissance, l'immeuble a fait l'objet d'une indemnisation suite à des dommages consécutifs à chacun des événements.

Etabli le :

Signature / Cachet en cas de prestataire ou mandataire

Vendeur : MENDIZABAL MANUEL

Acquéreur :

Pour en savoir plus, chacun peut consulter en préfecture ou en mairie, le dossier départemental sur les risques majeurs, le document d'information communal sur les risques majeurs.

Définition juridique d'une catastrophe naturelle :

Phénomène ou conjonction de phénomènes dont les effets sont particulièrement dommageables.

Cette définition est différente de celle de l'article 1er de la loi n°82-600 du 13 juillet 1982 relative à l'indemnisation des victimes de catastrophes naturelles, qui indique: "sont considérés comme effets des catastrophes naturelles [...] les dommages matériels directs ayant eu pour cause déterminante l'intensité anormale d'un agent naturel, lorsque les mesures habituelles à prendre pour prévenir ces dommages n'ont pu empêcher leur survenance ou n'ont pu être prises". La catastrophe est ainsi indépendante du niveau des dommages causés. La notion "d'intensité anormale" et le caractère "naturel" d'un phénomène relèvent d'une décision interministérielle qui déclare "l'état de catastrophe naturelle".

Source : Guide Général PPR



Extrait Cadastral

Département : Hautes-Pyrénées

Commune : ESTIRAC

Bases de données : IGN, Cadastre.gouv.fr

IMG REPERE

Parcelles : B 396





Zonage réglementaire sur la Sismicité

Département : Hautes-Pyrénées

Commune : ESTIRAC

Zonage réglementaire sur la Sismicité : Zone 3 - Modérée

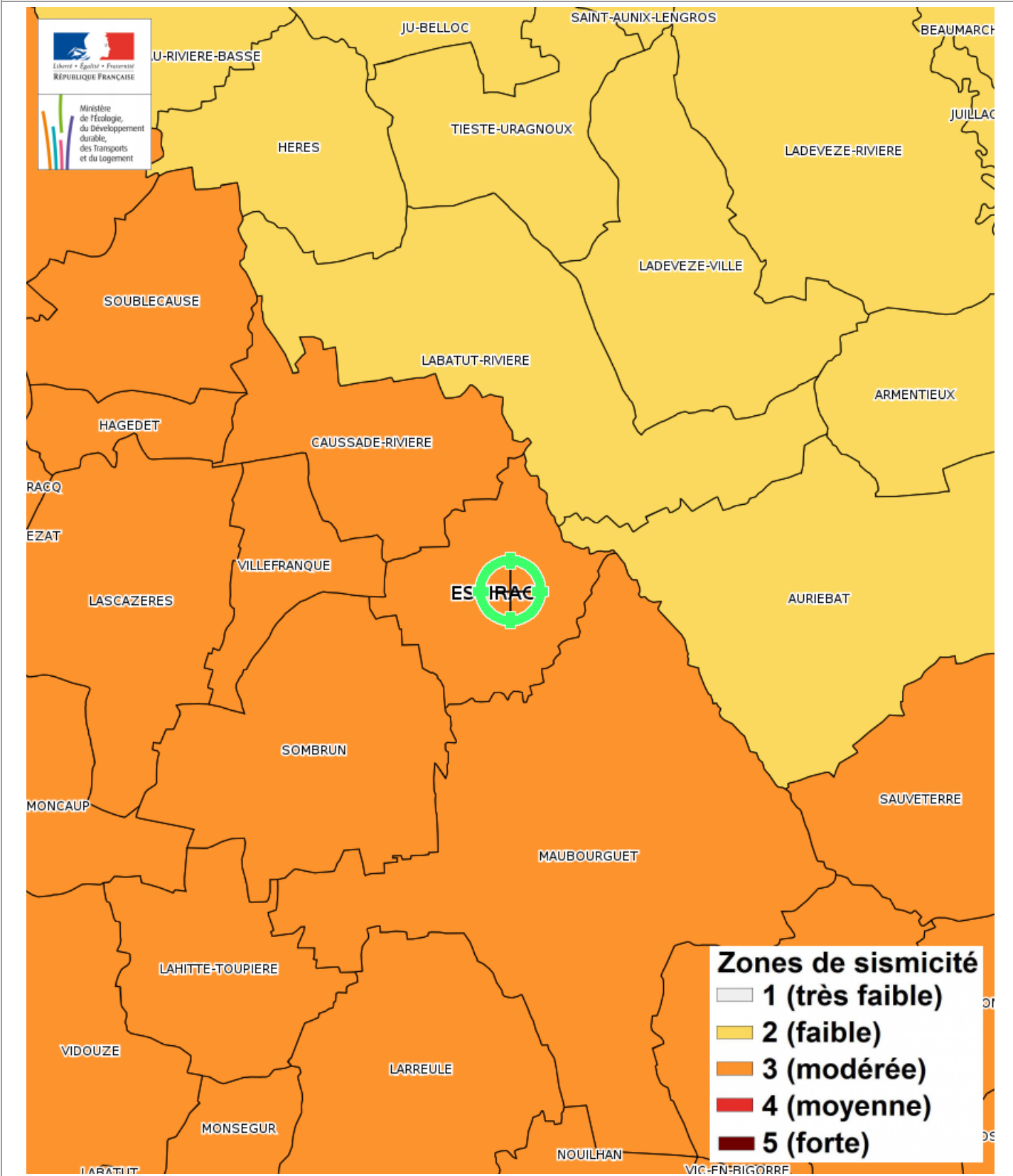



Carte

Inondation par crue

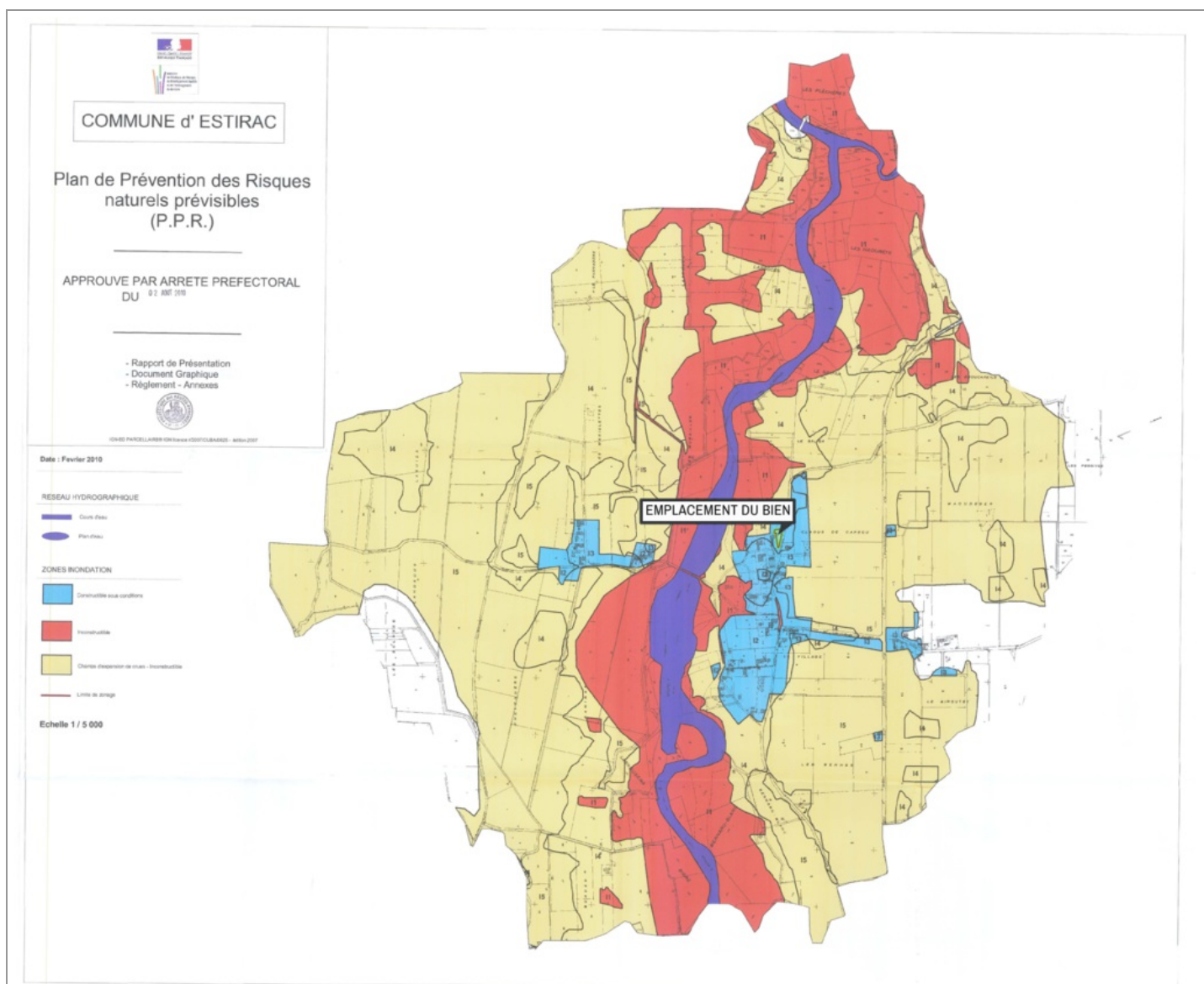

Inondation par crue Approuvé le 02/08/2010

EXPOSÉ

Zoom et Légende extraits de la carte originale ci-dessus

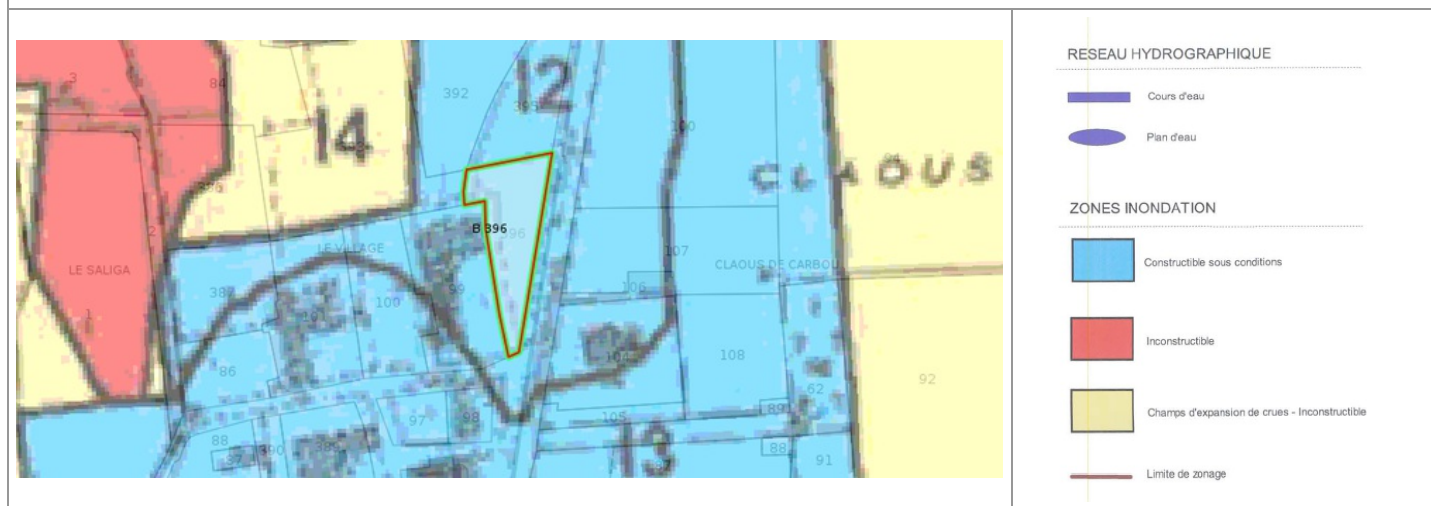



Carte

Inondation par remontées de nappes naturelles

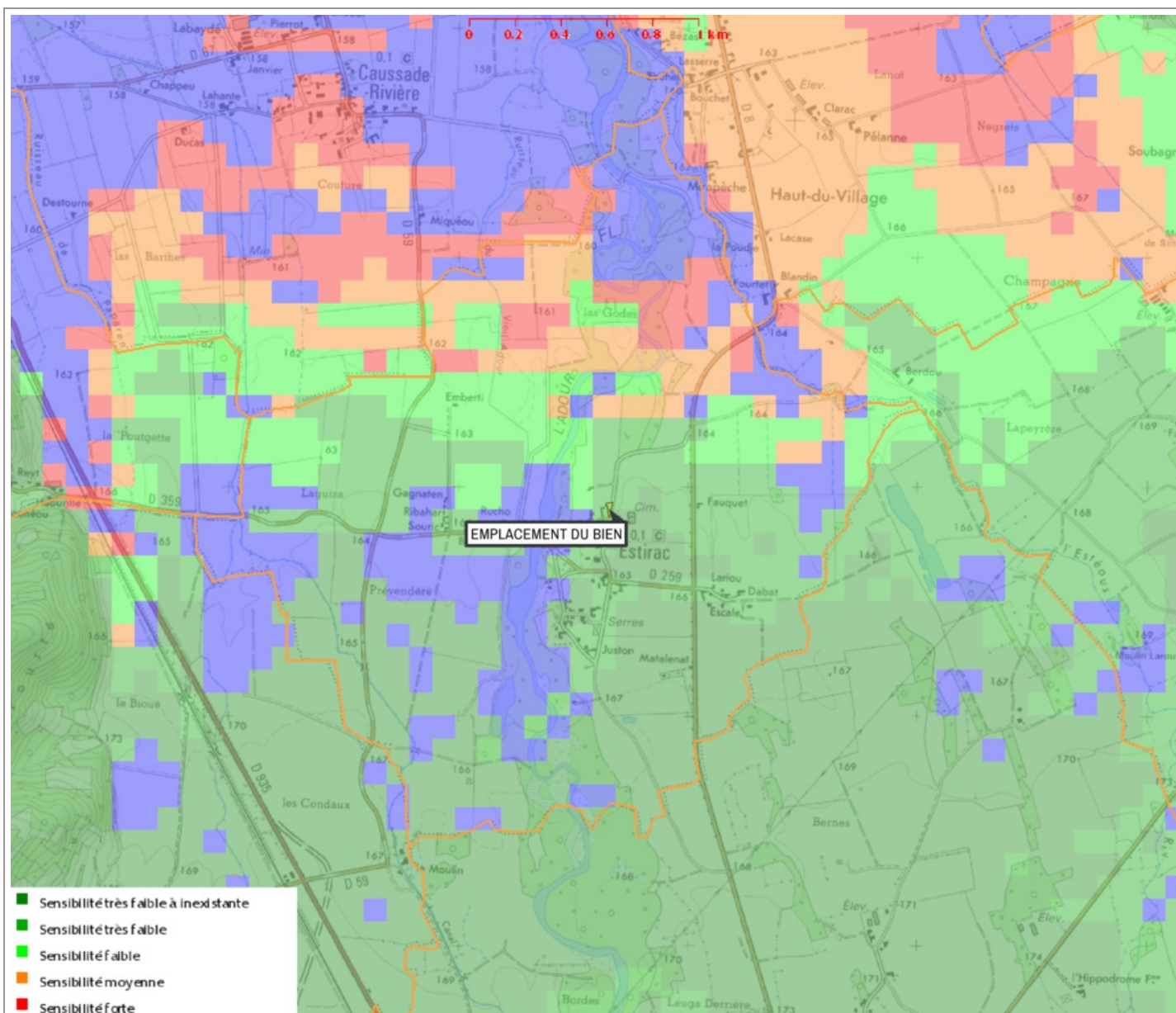

- Sensibilité très faible à inexistant
- Sensibilité très faible
- Sensibilité faible
- Sensibilité moyenne
- Sensibilité forte

Inondation par remontées de nappes naturelles Informatif

EXPOSÉ

Zoom et Légende extraits de la carte originale ci-dessus

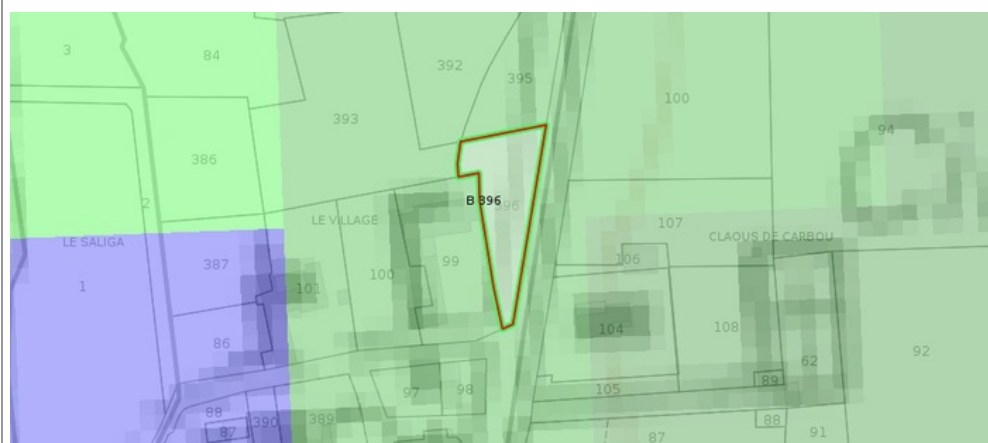

- Sensibilité très faible à inexistant
- Sensibilité très faible
- Sensibilité faible
- Sensibilité moyenne
- Sensibilité forte
- Sensibilité très élevée, nappe affleurante



Carte

Mouvement de terrain Argile

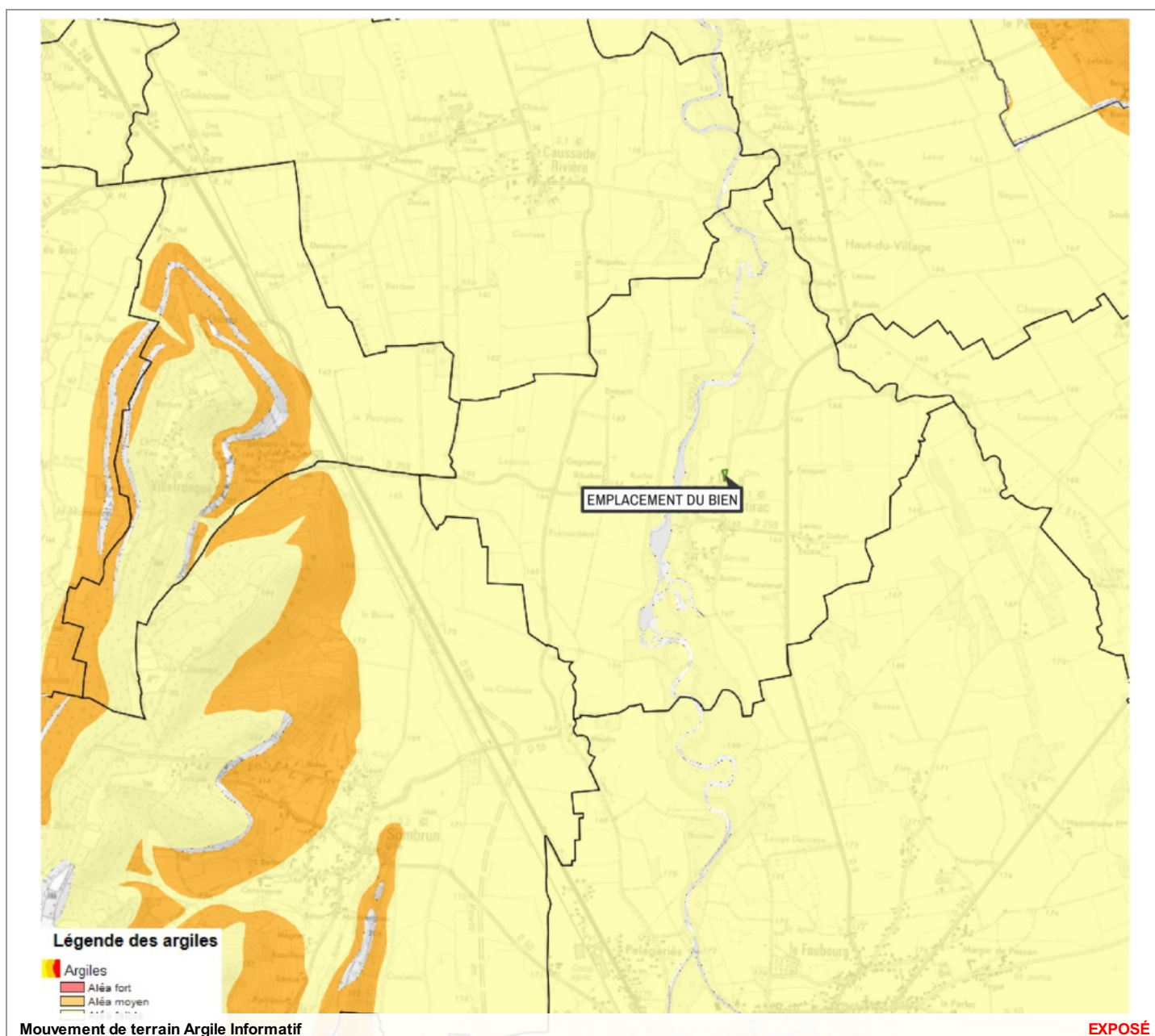

Zoom et Légende extraits de la carte originale ci-dessus



Légende des argiles

- Argiles
- Aléa fort
- Aléa moyen
- Aléa faible
- Aléa à priori nul



Annexes

Arrêtés



PRÉFÈTE DES HAUTES-PYRÉNÉES

Direction des services du Cabinet

ARRETE N° :

Service interministériel
de défense et de protection civiles

Relatif à l'information des acquéreurs et des locataires de biens immobiliers sur les risques naturels ou technologiques majeurs dans le département des Hautes-Pyrénées.

Pôle protection civile

La Préfète des Hautes-Pyrénées,

Vu le code général collectivités territoriales ;

Vu le code de l'environnement, notamment les articles L.125-5 et R.125-23 à R.125-27 ;

Vu le décret n° 2010-1255 du 22 octobre 2010 portant délimitation des zones de sismicité du territoire français ;

Vu le code la construction et de l'habitation, notamment ses articles L.271-4 et L.271-5 ;

Vu le décret n° 2004-374 du 29 avril 2004 modifié relatif aux pouvoirs des préfets, à l'organisation et à l'action des services de l'État dans les régions et les départements ;

Vu l'arrêté préfectoral n° 2014349-0001 du 15 décembre 2014 fixant la liste des communes concernées par l'obligation d'information des acquéreurs et des locataires de biens immobiliers sur les risques naturels ou technologiques majeurs ;

Sur proposition de Madame la directrice des services du Cabinet.

ARRÊTE

ARTICLE 1 -

Le présent arrêté abroge et remplace l'arrêté préfectoral n° 2014349-0001 du 15 décembre 2014 fixant la liste des communes concernées par l'obligation d'information des acquéreurs et des locataires de biens immobiliers sur les risques naturels ou technologiques majeurs.

ARTICLE 2 -

Tous les éléments nécessaires à l'information des acquéreurs et des locataires de biens immobiliers sur les risques naturels et technologiques majeurs sont consignés dans un dossier communal d'informations.

Ce dossier et les documents de référence sont librement consultables en préfecture, sous-préfecture et mairie concernée

Le dossier comprend :

- la liste des risques naturels prévisibles et des risques technologiques dans un PPR approuvé ou prescrit, auxquels la commune est exposée sur tout ou partie de son territoire
- la liste des documents auxquels le vendeur ou le bailleur peut se référer,

.../...

Horaires : Différence des titres (du lundi au jeudi 8h30-12h/13h30-16h00, le vendredi 8h30-12h) - Autres bureaux (du lundi au vendredi 9h-12h/14h-16h30)
Préfecture - Place Charles de Gaulle - CS 61350 - 65013 TARBES Cedex 9 - Tél : 05 62 56 65 65 - Télécopie : 05 62 51 20 10
courriel : prefecture@hautes-pyrenees.gouv.fr - Site Internet : www.hautes-pyrenees.gouv.fr



Annexes

Arrêtés

- la cartographie des zones exposées ou réglementée,
- le niveau de sismicité réglementaire attaché à la commune.

Ces dossier et les documents de référence mentionnés ci-dessus sont librement consultables en mairie, préfecture et sous-préfecture.

Le dossier d'informations est accessible à partir du site internet de la préfecture à la rubrique « Information Acquéreurs Locataires » (IAL) :

<http://www.hautes-pyrenees.gouv.fr/>

Article 3 -

Ces éléments d'informations sont mis à jour au regard des situations mentionnées à l'article R.125-25 du code de l'environnement.

Article 4 -

Une copie du présent arrêté et les annexes sont adressés aux maires, pour être tenus à la disposition des acquéreurs et des locataires, et à la chambre départementale des notaires.

Le présent arrêté sera affiché en mairie et publié au recueil des actes administratifs de la préfecture.

Article 5 -

Mme la Directrice des services du cabinet, M. le Secrétaire Général de la préfecture, Mme la sous-préfète d'Argelès-Gazost, M. le sous-préfet de Bagnères-de-Bigorre, Mmes et MM les chefs de service régionaux ou départementaux et Mmes et MM les maires des communes concernées sont chargés, chacun en ce qui le concerne, de l'application du présent arrêté.

Tarbes, le 17 MARS 2017

Béatrice LAGARDE





Annexes

Arrêtés

Communes	PPR	Approuvé	Prescrit	Risque						Sismicité				
				I	C	M	A	F	RGA	1	2	3	4	
CLARAC	1	X		X									X	
CLARENS													X	
COLLONGUES	1	X								X			X	
COUSSAN	1	X								X			X	
CRECHETS														X
DEVEZE	1	X								X			X	
DOURS	2	X	X	X		X				X			X	
ENS														X
ESBAREICH														X
ESCALA													X	
ESCAUNETS													X	
ESCONDEAUX													X	
ESCONNETS														X
ESCOTS														X
ESCOUBES POUTS														X
ESPARROS														X
ESPECHE														X
ESPIELH														X
ESQUIEZE-SERE	1	X			X	X								X
ESTAING	1	X				X	X							X
ESTAMPURES	1	X								X			X	
ESTARVIELLE														X
ESTENSAN														X
ESTERRE	1	X			X	X	X							X
ESTIRAC	1	X		X									X	
FERRERE														X
FERRIERES														X
FONTRAILLES	1	X								X			X	
FRECHEDE	1	X								X			X	
FRECHENDETS														X
FRECHET AURE	1		X	X	X	X								X
FRECHOU FRECHET														X
GAILLAGOS	1	X			X	X	X							X
GALAN	1	X								X			X	
GALEZ	1	X								X			X	
GARDERES														X
GAUDENT														X
GAUSSAN	1	X								X			X	
GAVARNIE	1	X				X	X							X



Etat des Risques de Pollution des Sols (ERPS)*



Réalisé en ligne** par	Media Immo
Pour le compte de	CLIC DIAGNOSTIC
Numéro de dossier	19/DAN/0219
Date de réalisation	19/08/2019

Localisation du bien	13 route du centre 65700 ESTIRAC
Section cadastrale	B 396
Altitude	165.25m
Données GPS	Latitude 43.499566 - Longitude 0.031999

Désignation du vendeur	MENDIZABAL MANUEL
Désignation de l'acquéreur	

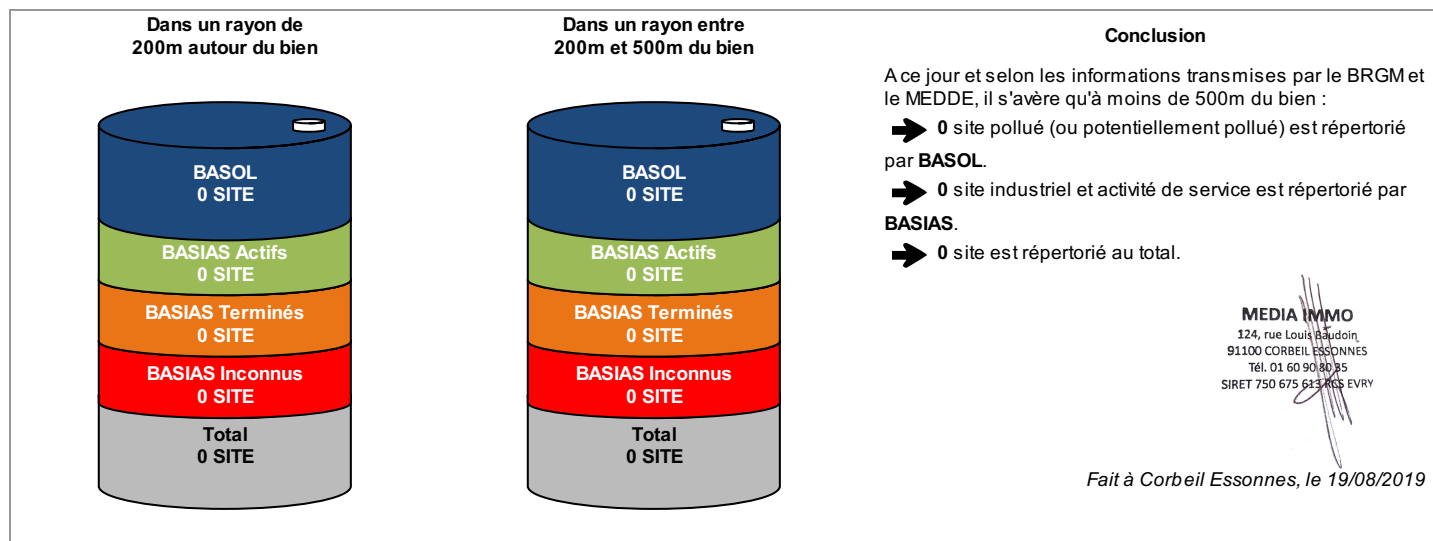

* Ce présent document n'a pour but que de communiquer, A TITRE INFORMATIF, à l'acquéreur ou au locataire, les informations rendues publiques par l'Etat concernant les risques de pollution des sols.

** Media Immo réalise, sous sa seule responsabilité, l'ERPS du client. Ceci sous couvert que les informations de localisation du bien transmises par le client soient exactes et que les informations obtenues sur les bases de données BASOL et BASIAS et des futurs SIS soient à jour.

Document réalisé à partir des bases de données **BASIAS** et **BASOL**
(gérées par le **BRGM** - Bureau de Recherches Géologiques et Minières et le **MEDDE** - Ministère de l'Ecologie, du Développement Durable et de l'Energie)

SOMMAIRE

Synthèse de votre Etat des Risques de Pollution des Sols
Qu'est-ce que l'Etat des Risques de Pollution des Sols (ERPS) ?
Cartographie des sites situés à moins de 200m du bien et à moins de 500m du bien
Inventaire des sites situés à moins de 200m du bien, 500m du bien et non localisés



Qu'est-ce que l'ERPS ?

Ce document n'a pour but que de communiquer, A TITRE INFORMATIF, à l'acquéreur ou au locataire, les informations rendues publiques par l'Etat concernant les risques de pollution des sols.

Doit-on prévoir de prochains changements ?

Qui : En application du **Décret n°2015-1353 du 26 octobre 2015** prévus par l'article L.125-6 du code de l'environnement, l'actuel ERPS sera progressivement interprété par l'élaboration de Secteurs d'Information sur les Sols, plus communément appelés les **SIS** et seront intégrés à l'**ERNMT**.

Dans quels délais ?

Le décret nous informe que les pouvoirs publics territoriaux de chaque département doivent élaborer et valider les SIS **entre le 1er janvier 2016 et le 1er janvier 2019**.

Que propose Media Immo durant ces 3 ans ?

Jusqu'à la mise en application progressive des arrêtés préfectoraux relatifs aux SIS, **Media Immo** vous transmet, à **titre informatif**, les informations actuellement disponibles et rendues publiques par l'Etat à travers les bases de données **BASOL** et **BASIAS**.

Que signifient BASOL et BASIAS ?

➔ **BASOL** : **BA**se de données des sites et **SOL**s pollués (ou potentiellement pollués) par les activités industrielles appelant une action des pouvoirs publics, à titre préventif ou curatif.

➔ **BASIAS** : Base de données d'**A**nciens Sites Industriels et **A**ctivités de **S**ervice, réalisée essentiellement à partir des archives et gérée par le **BRGM** (Bureau de **R**echerches **G**éologiques et **M**inières). **Il faut souligner qu'une inscription dans BASIAS ne préjuge pas d'une éventuelle pollution à son endroit.**

Comment sont établis les périmètres et attributs des futurs SIS ?

Le préfet élabore la liste des projets de SIS et la porte à connaissance des maires de chaque commune. L'avis des maires est recueilli, puis les informations de pollution des sols sont mises à jour grâce à la contribution des organismes participants. Ces secteurs seront représentés dans un ou plusieurs documents graphiques, à **l'échelle cadastrale**.

Qu'est-ce qu'un site pollué ?

Un site pollué est un site qui, du fait d'anciens dépôts de déchets ou d'infiltration de substances polluantes, présente une pollution susceptible de provoquer une nuisance ou un risque pérenne pour les personnes ou l'environnement. Ces situations sont souvent dues à d'anciennes pratiques sommaires d'élimination des déchets, mais aussi à des fuites ou à des épandages de produits chimiques, accidentels ou pas. Il existe également autour de certains sites des contaminations dues à des retombées de rejets atmosphériques accumulés au cours des années voire des décennies.

Quels sont les risques si le vendeur ou le bailleur n'informe pas l'acquéreur ou le locataire ?







*« À défaut et si une pollution constatée rend le terrain impropre à la destination précisée dans le contrat, dans un délai de deux ans à compter de la découverte de la pollution, l'acquéreur ou le locataire a le choix de demander la **résolution du contrat** ou, selon le cas, de **se faire restituer une partie du prix de vente ou d'obtenir une réduction du loyer**. L'acquéreur peut aussi demander la **réhabilitation du terrain aux frais du vendeur** lorsque le coût de cette réhabilitation ne paraît pas disproportionné par rapport au prix de vente ». (Extrait du Décret)*

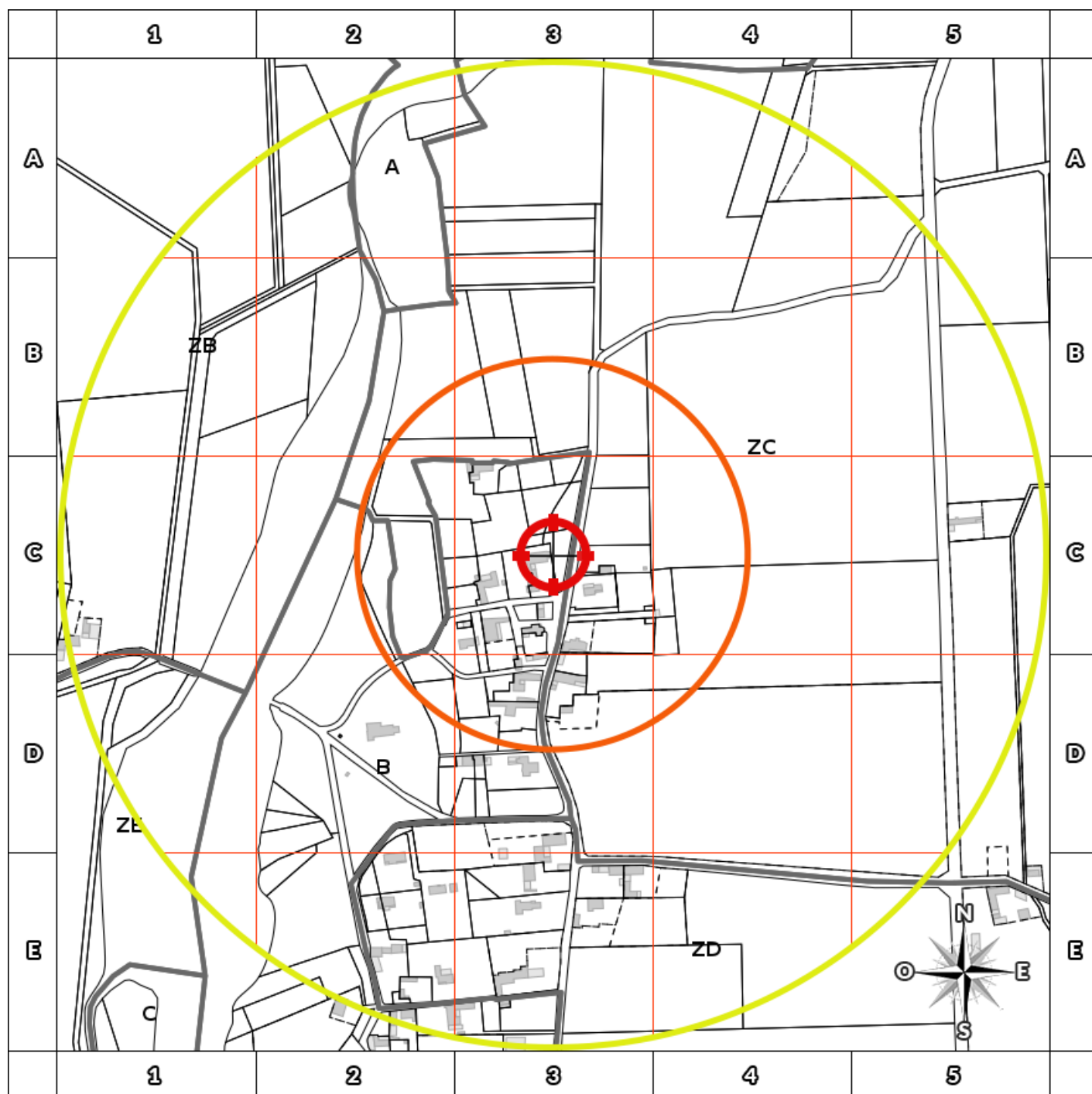



Cartographie des sites

situés à moins de 200m du bien et à moins de 500m du bien



-  BASOL : BAse de données des sites et SOLs pollués (ou potentiellement pollués)
-  BASIAS en activité : Base de données d'Anciens Sites Industriels et Activités de Service
-  BASIAS dont l'activité est terminée : Base de données d'Anciens Sites Industriels et Activités de Service
-  BASIAS dont l'activité est inconnue : Base de données d'Anciens Sites Industriels et Activités de Service
-  Emplacement du bien
-  Zone de 200m autour du bien
-  Zone de 500m autour du bien

Retrouvez sur cette cartographie un inventaire des sites pollués (ou potentiellement pollués) situés à moins de 500m du bien représentés par les pictos   et .

Chacun de ces pictos est détaillé sur la page suivante grâce à sa lettre et son numéro (A2, B4, ...) qui vous aideront à vous repérer sur la carte.



Inventaire des sites

situés à moins de 200m du bien et à moins de 500m du bien

Repère	Nom	Activité des sites situés à moins de 200m	Adresse	Distance (Environ)
Aucun résultat à moins de 200m				

Repère	Nom	Activité des sites situés de 200m à 500m	Adresse	Distance (Environ)
Aucun résultat de 200m à 500m				

Nom	Activité des sites non localisés	Adresse
ESTIRAC - COMMUNE / DECHARGE BRUTE	Collecte et stockage des déchets non dangereux dont les ordures ménagères (décharge d'O.M. ; déchetterie)	ESTIRAC



Installations Classées pour la Protection de l'Environnement (ICPE)*



Réalisé en ligne** par	Media Immo
Pour le compte de	CLIC DIAGNOSTIC
Numéro de dossier	19/DAN/0219
Date de réalisation	19/08/2019
Localisation du bien	13 route du centre 65700 ESTIRAC
Section cadastrale	B 396
Altitude	165.25m
Données GPS	Latitude 43.499566 - Longitude 0.031999
Désignation du vendeur	MENDIZABAL MANUEL
Désignation de l'acquéreur	

RÉFÉRENCES

Seules sont concernées les ICPE suivies par les DREAL (Directions régionales de l'environnement, de l'aménagement et du logement) pour la majorité des établissements industriels et les DD(CS)PP (Directions départementales (de la cohésion sociale et) de la protection des populations) pour les établissements agricoles, les abattoirs et les équarrissages et certaines autres activités agroalimentaires, avec distinction en attribut du type d'ICPE (SEVESO, IPPC, Silo, Carrière, Autres), de l'activité principale et des rubriques de la nomenclature des installations classées pour lesquelles l'établissement industriel est autorisé.

GÉNÉALOGIE

Cette base contient les installations soumises à autorisation ou à enregistrement (en construction, en fonctionnement ou en cessation d'activité). Les données proviennent d'une extraction de la base de données fournie par le Ministère de l'écologie, du développement durable et de l'énergie (MEDDE) et la géolocalisation est effectuée sur la base des coordonnées Lambert indiquées dans l'extraction.

QUALITÉ DES DONNÉES

Le niveau de précision de la localisation indiqué en attribut pour chaque ICPE est variable ; Elles peuvent être localisées au Centre de la commune concernée, à l'adresse postale, à leurs coordonnées précises ou leur valeur initiale.

*** Ce présent document n'a pour but que de communiquer, A TITRE INFORMATIF, à les informations rendues publiques par l'Etat.**

**** Media Immo réalise, sous sa seule responsabilité, l'ICPE du client. Ceci sous couvert que les informations de localisation du bien transmises par le client soient exactes et que les informations obtenues sur les bases de données soient à jour.**

SOMMAIRE

Synthèse des Installations Classées pour la Protection de l'Environnement
Cartographie des ICPE
Inventaire des ICPE



Cartographie des ICPE

Commune de ESTIRAC

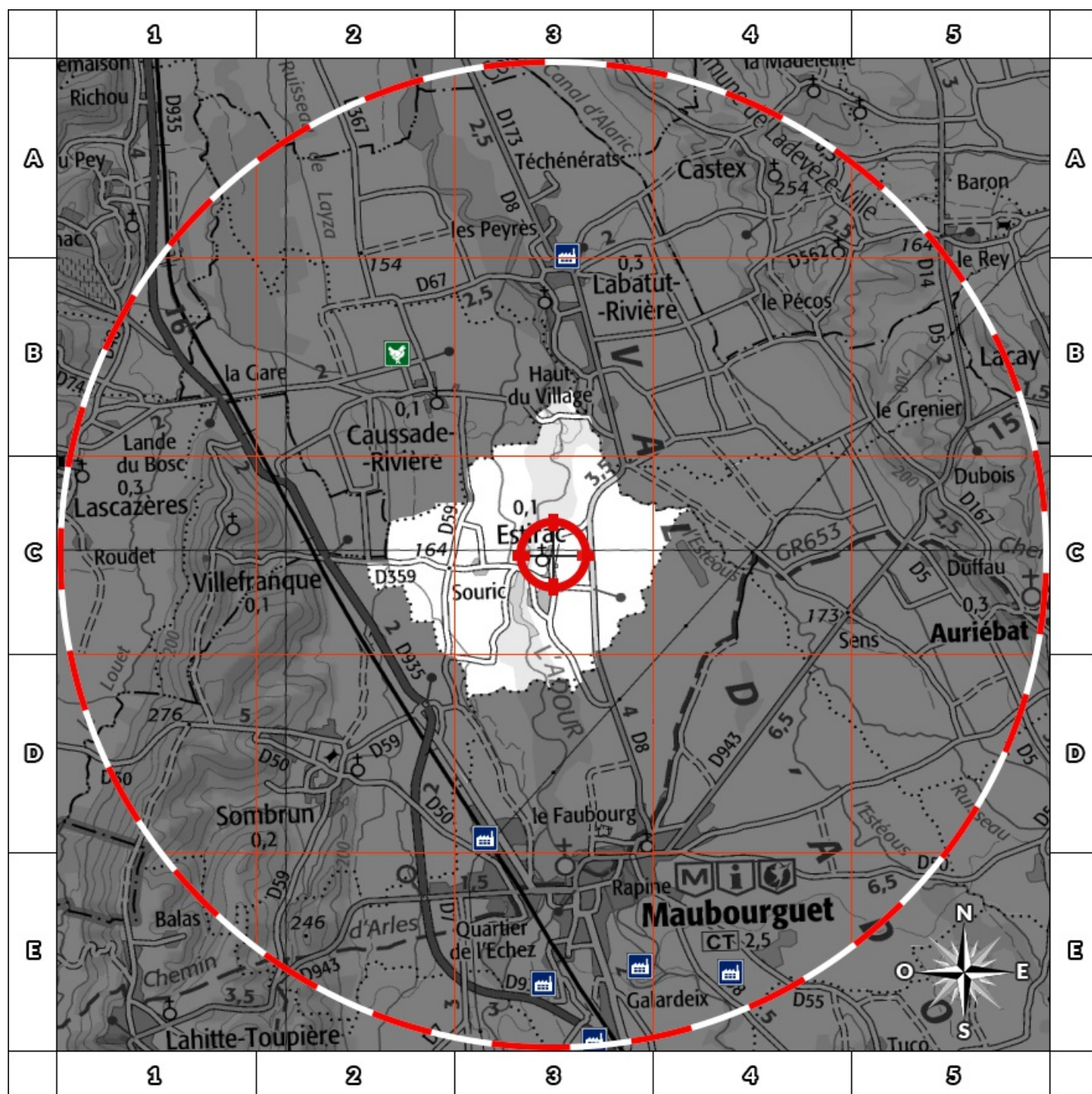

- | | |
|---------------------|-----------------------------|
| Usine Seveso | Elevage de porc |
| Usine non Seveso | Elevage de bovin |
| Carrière | Elevage de volaille |
| Emplacement du bien | Zone de 500m autour du bien |

Retrouvez sur cette cartographie un inventaire des Installations Classées pour le Protection de l'Environnement situées à moins de 500m du bien représentées par les pictos et .

Chacun de ces pictos est détaillé sur la page suivante grâce à sa lettre et son numéro (A2, B4, ...) qui vous aideront à vous repérer sur la carte.



Inventaire des ICPE

Commune de ESTIRAC

Repère	Situation	Nom	Adresse	Etat d'activité Régime	Seveso Priorité Nationale
ICPE situées à moins de 5000m du bien					
Aucun ICPE à moins de 5000m du bien sur la commune ESTIRAC					

Nom	Adresse	Etat d'activité Régime	Seveso Priorité Nationale
ICPE situées à plus de 5000m du bien			
Aucun ICPE à plus de 5000m du bien sur la commune ESTIRAC			



Diagnostic de performance énergétique – logement (6.1)

N° : 19/DAN/0219 Valable jusqu'au : 18/08/2029 Type de bâtiment : Habitation (en maison individuelle) Année de construction : ... 1948 - 1974 Surface habitable : 140 m ² Adresse : 13 route du centre 65700 ESTIRAC	Date (visite) : 13/08/2019 Diagnostiqueur : .MIGNOT Daniel Certification : LCC QUALIXPERT n°C2873 obtenue le 13/12/2017 Signature : 
Propriétaire : Nom : Monsieur MENDIZABAL MANUEL Adresse : 10 Route du centre 65700 ESTIRAC	Propriétaire des installations communes (s'il y a lieu) : Nom : Adresse :

Consommations annuelles par énergie

Obtenues par la méthode 3CL-DPE, version 1.3, estimées à l'immeuble / au logement, prix moyens des énergies indexés au 15 Août 2015

	Consommations en énergies finales	Consommations en énergie primaire	Frais annuels d'énergie
	détail par énergie et par usage en kWh _{EF}	détail par énergie et par usage en kWh _{EP}	
Chauffage	Electricité : 6 112 kWh _{EF}	15 770 kWh _{EP}	845 €
Eau chaude sanitaire	Electricité : 740 kWh _{EF} Solaire : 2 074 kWh _{EF}	1 910 kWh _{EP}	81 €
Refroidissement	-	-	-
CONSOMMATION D'ENERGIE POUR LES USAGES RECENSÉS	Electricité : 6 853 kWh _{EF} Solaire : 2 074 kWh _{EF}	17 680 kWh _{EP}	1 127 € (dont abonnement: 201 €)

Consommations énergétiques

(En énergie primaire)

Pour le chauffage, la production d'eau chaude sanitaire et le refroidissement

Émissions de gaz à effet de serre

(GES)

Pour le chauffage, la production d'eau chaude sanitaire et le refroidissement

Consommation conventionnelle : 126 kWh_{EP}/m².an
sur la base d'estimations à l'immeuble / au logement

Estimation des émissions : 8 kg_{éqCO₂}/m².an

<p>Logement économe</p> <p>≤ 50 A</p> <p>51 à 90 B</p> <p>91 à 150 C</p> <p>151 à 230 D</p> <p>231 à 330 E</p> <p>331 à 450 F</p> <p>> 450 G</p> <p>Logement énergivore</p>	<p>Logement</p> <p>126</p> <p>kWh_{EP}/m².an</p>	<p>Faible émission de GES</p> <p>≤ 5 A</p> <p>6 à 10 B</p> <p>11 à 20 C</p> <p>21 à 35 D</p> <p>36 à 55 E</p> <p>56 à 80 F</p> <p>> 80 G</p> <p>Forte émission de GES</p>	<p>Logement</p> <p>8</p> <p>kg_{éqCO₂}/m².an</p>
---	--	---	---

Diagnostic de performance énergétique – logement (6.1)

Descriptif du logement et de ses équipements

Logement	Chauffage et refroidissement	Eau chaude sanitaire, ventilation
Murs : Mur en moellons et remplissage d'épaisseur 60 cm donnant sur l'extérieur avec isolation intérieure (10 cm)	Système de chauffage : Pompe à chaleur air/air avec programmeur (système individuel) Emetteurs: Plafonds chauffants Convecteurs électriques NFC (système individuel)	Système de production d'ECS : Chauffe-eau électrique récent installé il y a moins de 5 ans, couplé avec un système solaire (Installation de moins de 5 ans) (système individuel)
Toiture : Plafond sous solives bois donnant sur un comble faiblement ventilé avec isolation intérieure (25 cm)		
Menuiseries : Porte(s) métal avec 30-60% de double vitrage Fenêtres coulissantes métal à rupture de ponts thermiques, double vitrage Fenêtres battantes pvc, double vitrage	Système de refroidissement : Néant	Système de ventilation : VMC SF Hygro (extraction)
Plancher bas : Dalle béton donnant sur un terre-plein	Rapport d'entretien ou d'inspection des chaudières joint : Néant	
Énergies renouvelables		Quantité d'énergie d'origine renouvelable : 14,8 kWh _{EP} /m ² .an
Type d'équipements présents utilisant des énergies renouvelables : Chauffe-eau électrique récent installé il y a moins de 5 ans, couplé avec un système solaire (Installation de moins de 5 ans)		

Pourquoi un diagnostic

- Pour informer le futur locataire ou acheteur ;
- Pour comparer différents logements entre eux ;
- Pour inciter à effectuer des travaux d'économie d'énergie et contribuer à la réduction des émissions de gaz à effet de serre.

Consommation conventionnelle

Ces consommations sont dites conventionnelles car calculées pour des conditions d'usage fixées (on considère que les occupants les utilisent suivant des conditions standard), et pour des conditions climatiques moyennes du lieu.

Il peut donc apparaître des divergences importantes entre les factures d'énergie que vous payez et la consommation conventionnelle pour plusieurs raisons : suivant la rigueur de l'hiver ou le comportement réellement constaté des occupants, qui peuvent s'écarter fortement de celui choisi dans les conditions standard.

Conditions standard

Les conditions standard portent sur le mode de chauffage (températures de chauffe respectives de jour et de nuit, périodes de vacance du logement), le nombre d'occupants et leur consommation d'eau chaude, la rigueur du climat local (température de l'air et de l'eau potable à l'extérieur, durée et intensité de l'ensoleillement). Ces conditions standard servent d'hypothèses de base aux méthodes de calcul. Certains de ces paramètres font l'objet de conventions unifiées entre les méthodes de calcul.

Constitution des étiquettes

La consommation conventionnelle indiquée sur l'étiquette énergie est obtenue en déduisant de la consommation d'énergie calculée, la consommation d'énergie issue éventuellement d'installations solaires thermiques ou pour le solaire photovoltaïque, la partie d'énergie photovoltaïque utilisée dans la partie privative du lot.

Énergie finale et énergie primaire

L'énergie finale est l'énergie que vous utilisez chez vous (gaz, électricité, fioul domestique, bois, etc.). Pour que vous disposiez de ces énergies, il aura fallu les extraire, les distribuer, les stocker, les produire, et donc dépenser plus d'énergie que celle que vous utilisez en bout de course. L'énergie primaire est le total de toutes ces énergies consommées.

Usages recensés

Dans les cas où une méthode de calcul est utilisée, elle ne relève pas l'ensemble des consommations d'énergie, mais seulement celles nécessaires pour le chauffage, la production d'eau chaude sanitaire et le refroidissement du logement.

Certaines consommations comme l'éclairage, la cuisson ou l'électroménager ne sont pas comptabilisées dans les étiquettes énergie et climat des bâtiments.

Variations des conventions de calcul et des prix de l'énergie

Le calcul des consommations et des frais d'énergie fait intervenir des valeurs qui varient sensiblement dans le temps.

La mention « prix de l'énergie en date du... » indique la date de l'arrêté en vigueur au moment de l'établissement du diagnostic.

Elle reflète les prix moyens des énergies que l'Observatoire de l'Énergie constate au niveau national.

Énergies renouvelables

Elles figurent sur cette page de manière séparée. Seules sont estimées les quantités d'énergie renouvelable produite par les équipements installés à demeure.

Diagnostic de performance énergétique – logement (6.1)

Conseils pour un bon usage

En complément de l'amélioration de son logement (voir page suivante), il existe une multitude de mesures non coûteuses ou très peu coûteuses permettant d'économiser de l'énergie et de réduire les émissions de gaz à effet de serre. Ces mesures concernent le chauffage, l'eau chaude sanitaire et le confort d'été.

Chauffage

- Réglez et programmez : La régulation vise à maintenir la température à une valeur constante, réglez le thermostat à 19 °C ; quant à la programmation, elle permet de faire varier cette température de consigne en fonction des besoins et de l'occupation du logement. On recommande ainsi de couper le chauffage durant l'inoccupation des pièces ou lorsque les besoins de confort sont limités. Toutefois, pour assurer une remontée rapide en température, on dispose d'un contrôle de la température réduite que l'on règle généralement à quelques 3 à 4 degrés inférieurs à la température de confort pour les absences courtes. Lorsque l'absence est prolongée, on conseille une température "hors gel" fixée aux environs de 8°C. Le programmeur assure automatiquement cette tâche.
- Réduisez le chauffage d'un degré, vous économiserez de 5 à 10 % d'énergie.
- Éteignez le chauffage quand les fenêtres sont ouvertes.
- Fermez les volets et/ou tirez les rideaux dans chaque pièce pendant la nuit.
- Ne placez pas de meubles devant les émetteurs de chaleur (radiateurs, convecteurs,...), cela nuit à la bonne diffusion de la chaleur.

Eau chaude sanitaire

- Arrêtez le chauffe-eau pendant les périodes d'inoccupation (départs en congés,...) pour limiter les pertes inutiles.
- Préférez les mitigeurs thermostatiques aux mélangeurs.

Aération

Si votre logement fonctionne en ventilation naturelle :

- Une bonne aération permet de renouveler l'air intérieur et d'éviter la dégradation du bâti par l'humidité.

- Il est conseillé d'aérer quotidiennement le logement en ouvrant les fenêtres en grand sur une courte durée et de nettoyer régulièrement les grilles d'entrée d'air et les bouches d'extraction s'il y a lieu.
- Ne bouchez pas les entrées d'air, sinon vous pourriez mettre votre santé en danger. Si elles vous gênent, faites appel à un professionnel.

Si votre logement fonctionne avec une ventilation mécanique contrôlée :

- Aérez périodiquement le logement.

Confort d'été

- Utilisez les stores et les volets pour limiter les apports solaires dans la maison le jour.
- Ouvrez les fenêtres en créant un courant d'air, la nuit pour rafraîchir.

Autres usages

Éclairage :

- Optez pour des lampes basse consommation (fluocompactes ou fluorescentes).
- Évitez les lampes qui consomment beaucoup trop d'énergie, comme les lampes à incandescence ou les lampes halogènes.
- Nettoyez les lampes et les luminaires (abat-jour, vasques...) ; poussiéreux, ils peuvent perdre jusqu'à 40 % de leur efficacité lumineuse.

Bureautique / audiovisuel :

- Éteignez ou débranchez les appareils ne fonctionnant que quelques heures par jour (téléviseurs, magnétoscopes,...). En mode veille, ils consomment inutilement et augmentent votre facture d'électricité.

Électroménager (cuisson, réfrigération,...) :

- Optez pour les appareils de classe A ou supérieure (A+, A++,...).

Diagnostic de performance énergétique – logement (6.1)

Recommandations d'amélioration énergétique

Sont présentées dans le tableau suivant quelques mesures visant à réduire vos consommations d'énergie. Les consommations, économies, efforts et retours sur investissement proposés ici sont donnés à titre indicatif et séparément les uns des autres. Certains coûts d'investissement additionnels éventuels (travaux de finition, etc.) ne sont pas pris en compte. Ces valeurs devront impérativement être complétées avant réalisation des travaux par des devis d'entreprises. Enfin, il est à noter que certaines aides fiscales peuvent minimiser les coûts moyens annoncés (subventions, crédit d'impôt, etc.). La TVA est comptée au taux en vigueur.

Mesures d'amélioration	Nouvelle conso. Conventionnelle	Effort d'investissement*	Économies	Rapidité du retour sur investissement*	Crédit d'impôt
Il n'a pas été mis en évidence d'amélioration permettant d'augmenter la performance énergétique du bien avec une rentabilité intéressante.					

* Calculé sans tenir compte d'un éventuel crédit d'impôt

Légende		
Économies	Effort d'investissement	Rapidité du retour sur investissement
* : moins de 100 € TTC/an	€ : moins de 200 € TTC	◆◆◆◆ : moins de 5 ans
* * : de 100 à 200 € TTC/an	€€ : de 200 à 1000 € TTC	◆◆◆ : de 5 à 10 ans
* * * : de 200 à 300 € TTC/an	€€€ : de 1000 à 5000 € TTC	◆◆ : de 10 à 15 ans
* * * * : plus de 300 € TTC/an	€€€€ : plus de 5000 € TTC	◆ : plus de 15 ans

Commentaires Sur les toits des annexes sont placés 126 m² de panneaux solaires pour un rapport annuel d'environ 4 800 € données du propriétaire du bien. Cette production n'est pas enregistrée dans les analyses et données du DPE

Références réglementaires et logiciel utilisés : Article L134-4-2 du CCH et décret n° 2011-807 du 5 juillet 2011 relatif à la transmission des diagnostics de performance énergétique à l'Agence de l'environnement et de la maîtrise de l'énergie, arrêté du 27 janvier 2012 relatif à l'utilisation réglementaire des logiciels pour l'élaboration des diagnostics de performance énergétique, arrêté du 17 octobre 2012, arrêté du 1er décembre 2015, 22 mars 2017, arrêts du 8 février 2012, décret 2006-1653, 2006-1114, 2008-1175 ; Ordonnance 2005-655 art L271-4 à 6 ; Loi 2004-1334 art L134-1 à 5 ; décret 2006-1147 art R.134-1 à 5 du CCH et loi grenelle 2 n°2010-786 du juillet 2010. Logiciel utilisé : LICIEL Diagnostics v4.

Les travaux sont à réaliser par un professionnel qualifié.

Pour aller plus loin, il existe des points info-énergie : http://www.ademe.fr/particuliers/PIE/liste_eie.asp

Vous pouvez peut-être bénéficier d'un crédit d'impôt pour réduire le prix d'achat des fournitures, pensez-y !

www.impots.gouv.fr

Pour plus d'informations : www.developpement-durable.gouv.fr ou www.ademe.fr

Nota : Le présent rapport est établi par une personne dont les compétences sont certifiées par **LCC QUALIXPERT - 17 rue Borrel 81100 CASTRES (détail sur www.cofrac.fr programme n°4-4-11)**

Référence du logiciel validé : LICIEL Diagnostics v4

Référence du DPE : 19/DAN/0219

Diagnostic de performance énergétique

Fiche Technique

Cette page recense les caractéristiques techniques du bien diagnostiqué renseignées par le diagnostiqueur dans la méthode de calcul pour en évaluer la consommation énergétique.

En cas de problème, contactez la personne ayant réalisé ce document ou l'organisme certificateur qui l'a certifiée (diagnostiqueurs.application.developpement-durable.gouv.fr).

Catégorie	Données d'entrée	Valeurs renseignées
Généralité	Département	65 Hautes Pyrénées
	Altitude	165 m
	Type de bâtiment	Maison Individuelle
	Année de construction	1948 - 1974
	Surface habitable du lot	140 m ²
	Nombre de niveau	1
	Hauteur moyenne sous plafond	2,5 m
	Nombre de logement du bâtiment	1
Enveloppe	Caractéristiques des murs	Mur en moellons et remplissage d'épaisseur 60 cm donnant sur l'extérieur avec isolation intérieure (10 cm) Surface : 144 m ² , Donnant sur : l'extérieur, U : 0,32 W/m ² C, b : 1
	Caractéristiques des planchers	Dalle béton donnant sur un terre-plein Surface : 140 m ² , Donnant sur : un terre-plein, U : 0,37 W/m ² C, b : 1
	Caractéristiques des plafonds	Plafond sous solives bois donnant sur un comble faiblement ventilé avec isolation intérieure (25 cm) Surface : 140 m ² , Donnant sur : un comble faiblement ventilé, U : 0,15 W/m ² C, b : 1
	Caractéristiques des baies	Fenêtres coulissantes métal à rupture de ponts thermiques, orientées Sud, double vitrage Surface : 3,46 m ² , Orientation : Sud, Inclinaison : > 75 °, Ujn : 2,7 W/m ² C, Uw : 3,3 W/m ² C, b : 1
		Fenêtres coulissantes métal à rupture de ponts thermiques, orientées Est, double vitrage Surface : 6,38 m ² , Orientation : Est, Inclinaison : > 75 °, Ujn : 2,7 W/m ² C, Uw : 3,3 W/m ² C, b : 1
		Fenêtres battantes pvc, orientées Nord, double vitrage Surface : 2,55 m ² , Orientation : Nord, Inclinaison : > 75 °, Ujn : 2,2 W/m ² C, Uw : 2,6 W/m ² C, b : 1
Fenêtres coulissantes métal à rupture de ponts thermiques, orientées Nord, double vitrage Surface : 3,64 m ² , Orientation : Nord, Inclinaison : > 75 °, Ujn : 3,3 W/m ² C, Uw : 3,3 W/m ² C, b : 1		
Caractéristiques des portes	Fenêtres battantes pvc, orientées Sud, double vitrage Surface : 2,76 m ² , Orientation : Sud, Inclinaison : > 75 °, Ujn : 2,2 W/m ² C, Uw : 2,6 W/m ² C, b : 1	
Caractéristiques des ponts thermiques	Porte(s) métal avec 30-60% de double vitrage Surface : 3,79 m ² , U : 4,8 W/m ² C, b : 1	
Système	Caractéristiques de la ventilation	Définition des ponts thermiques Liaison Mur / Fenêtres Sud : Psi : 0, Linéaire : 5,96 m, Liaison Mur / Fenêtres Est : Psi : 0, Linéaire : 15,44 m, Liaison Mur / Fenêtres Nord : Psi : 0, Linéaire : 11,1 m, Liaison Mur / Fenêtres Nord : Psi : 0, Linéaire : 6,04 m, Liaison Mur / Fenêtres Sud : Psi : 0, Linéaire : 9,6 m, Liaison Mur / Porte : Psi : 0, Linéaire : 10,02 m, Liaison Mur / Plancher : Psi : 0,71, Linéaire : 67 m
	Caractéristiques du chauffage	VMC SF Hygro (extraction) Qvareq : 1,2, Smea : 2, Q4pa/m ² : 740, Q4pa : 740, Hvent : 58,9, Hperm : 14,3
	Caractéristiques de la production d'eau chaude sanitaire	Pompe à chaleur air/air avec programmateur (système individuel) Emetteurs: Plafonds chauffants Re : 0,95, Rr : 0,96, Rd : 0,8, Rg : 2,2, Pn : 0, Fch : 0 Convecteurs électriques NFC (système individuel) Re : 0,95, Rr : 0,99, Rd : 1, Rg : 1, Pn : 0, Fch : 0
	Caractéristiques de la climatisation	Chauffe-eau électrique récent installé il y a moins de 5 ans, couplé avec un système solaire (Installation de moins de 5 ans) (système individuel) BeCs : 1956, Rd : 0,9, Rg : 1, Pn : 0, lecs : 1,44, FeCs : 73,7, Vs : 150L
		Néant

Explications personnalisées sur les éléments pouvant mener à des différences entre les consommations estimées et les consommations réelles :

Néant

Tableau récapitulatif de la méthode à utiliser pour la réalisation du DPE :

	Bâtiment à usage principal d'habitation						Bâtiment ou partie de bâtiment à usage principal autre que d'habitation
	DPE pour un immeuble ou une maison individuelle		Appartement avec système collectif de chauffage ou de production d'ECS sans comptage individuel quand un DPE a été réalisé à l'immeuble	DPE non réalisé à l'immeuble		Appartement avec système collectif de chauffage ou de production d'ECS sans comptage individuel	
				Appartement individuels de chauffage et de production d'ECS ou collectifs et équipés comptages individuels	Bâtiment construit avant 1948		
	Bâtiment construit avant 1948	Bâtiment construit après 1948		Bâtiment construit avant 1948	Bâtiment construit après 1948		
Calcul conventionnel		X			X		
Utilisation des factures	X		A partir du DPE à l'immeuble	X		X	X

Pour plus d'informations :

www.developpement-durable.gouv.fr rubrique performance énergétique

www.ademe.fr