

Certifié Iso 9001

*Vu la loi 2006-1772 du 30 décembre 2006
Vu l'article L.1331-4 du Code de la santé publique
Vu le règlement sanitaire départemental
Vu le règlement d'assainissement*

MME. Sabine TISNE
18, Chemin du Petit Mas
13 500 MARTIGUES

Objet: Attestation de raccordement des eaux usées

Délivré le 22/11/2021

Madame, Monsieur,

Suite à l'enquête réalisée le **19/11/2021**, nous vous informons que le bien situé au :
2, Quai de la Moselle , 65 380 - OSSUN;

Possède bien un raccordement au réseau public d'assainissement.

Le bâtiment étant actuellement en ruine et ne possédant aucune installation intérieure, les tests d'écoulement n'ont pu être réalisés et une attestation de conformité ne peut donc pas être délivrée.

Si des travaux d'aménagement venaient à être réalisés, nous vous serions grés de bien vouloir nous en informer afin de vérifier que ces travaux soient fait dans les règles de l'art. Nous vous rappelons que sur la commune d'Ossun, le réseau public d'assainissement étant de type séparatif, il vous faudra bien séparer les eaux usées et les eaux pluviales de l'immeuble.

Veillez agréer, Madame, Monsieur, l'expression de notre meilleure considération.

Veolia Eau - Compagnie Générale des Eaux
Le Service Assainissement

VEOLIA EAU - COMPAGNIE GENERALE DES EAUX
Territoire Pyrénées Gascogne
Service Local Assainissement
ZAC du Parc des Pyrénées
Rue du Néouvielle - 65420 IBOS

Copie : Communauté d'Agglomération Tarbes Lourdes Pyrénées

Informations Générales

<p style="text-align: center;"><u>Immeuble concerné</u></p> <p><u>Propriétaire:</u> MME Sabine TISNE (0785622226) <u>Adresse:</u> 2, Quai de la Moselle 65 380 - OSSUN</p>	<p style="text-align: center;"><u>Facturation</u></p> <p><u>Nom Facturation:</u> MME Sabine TISNE <u>Adresse de Facturation:</u> 18 Chemin du Petit Mas 13500 Martigues <u>Mail d'envoi:</u> sabinetisne@yahoo.fr david.l@abafim.com</p>
<p>Contrôle réalisé le 19/11/2021 par <u>M.PINTOS</u> pour <u>Vente</u> (Contrôle par Colorant)</p>	

Réseau et Branchement

<u>Type de réseau:</u> Séparatif	<u>Réseau(x) présent(s):</u> EU
<u>Nature de l'effluent privé:</u> Domestique	
<u>Boîte de branchement existante:</u> Oui	<u>En propriété:</u> Non <u>Conforme:</u> Oui

Eaux Pluviales

<u>Nombre de Gouttières</u>			
<u>Habitation:</u> 1	<u>Garage:</u> Aucune	<u>Autres:</u> Aucune	
<u>Siphon de sol:</u> Non	<u>Grille au sol:</u> Non	<u>Piscine:</u> Non	<u>Système de relevage:</u> Non
<u>Destinations des EP (plusieurs points de rejets possibles):</u> Rue			
<u>Présence d'un puit :</u> Non			
<u>Conformité des EP:</u> Conforme, Ras			

Eaux Usées

<u>WC:</u>	n°1: Non, Autre	n°2: Non	n°3: Non	Autres: Non
<u>Salle de Bain:</u>	n°1: Non	n°2: Non	n°3: Non	Autres: Non
<u>Cuisine:</u>	n°1: Non	n°2: Non	Autres: Non	
<u>Lave Vaisselle:</u>	n°1: Non	n°2: Non	Autres: Non	
<u>Lave Linge:</u>	n°1: Non	n°2: Non	Autres: Non	
<u>Lavoir:</u>	n°1: Non	n°2: Non	Autres: Non	
<u>Lavabo:</u>	n°1: Non	n°2: Non	Autres: Non	
<u>Robinet Ext:</u>	n°1: Non	Autres: Non		
<u>Fosse Septique / BAG:</u>	Non			
<u>Système de relevage:</u>	Non			
<u>Conformité des EU:</u> Pas d'installations intérieures				

Signature : M Lapoudge

NB: Cette visite n'a pas pour objet de contrôler la conformité aux règles de construction, au permis de construire ou aux droits de passage. Les anciens réseaux intérieurs sont réputés condamnés. Veolia eau ne pourra pas être tenu responsable de l'existence d'une non-conformité liée à un appareil qui n'a pas été présenté au contrôle lors de la visite dont le présent document est le compte rendu. Ce document reprend la liste exhaustive des points présentés et contrôlés.





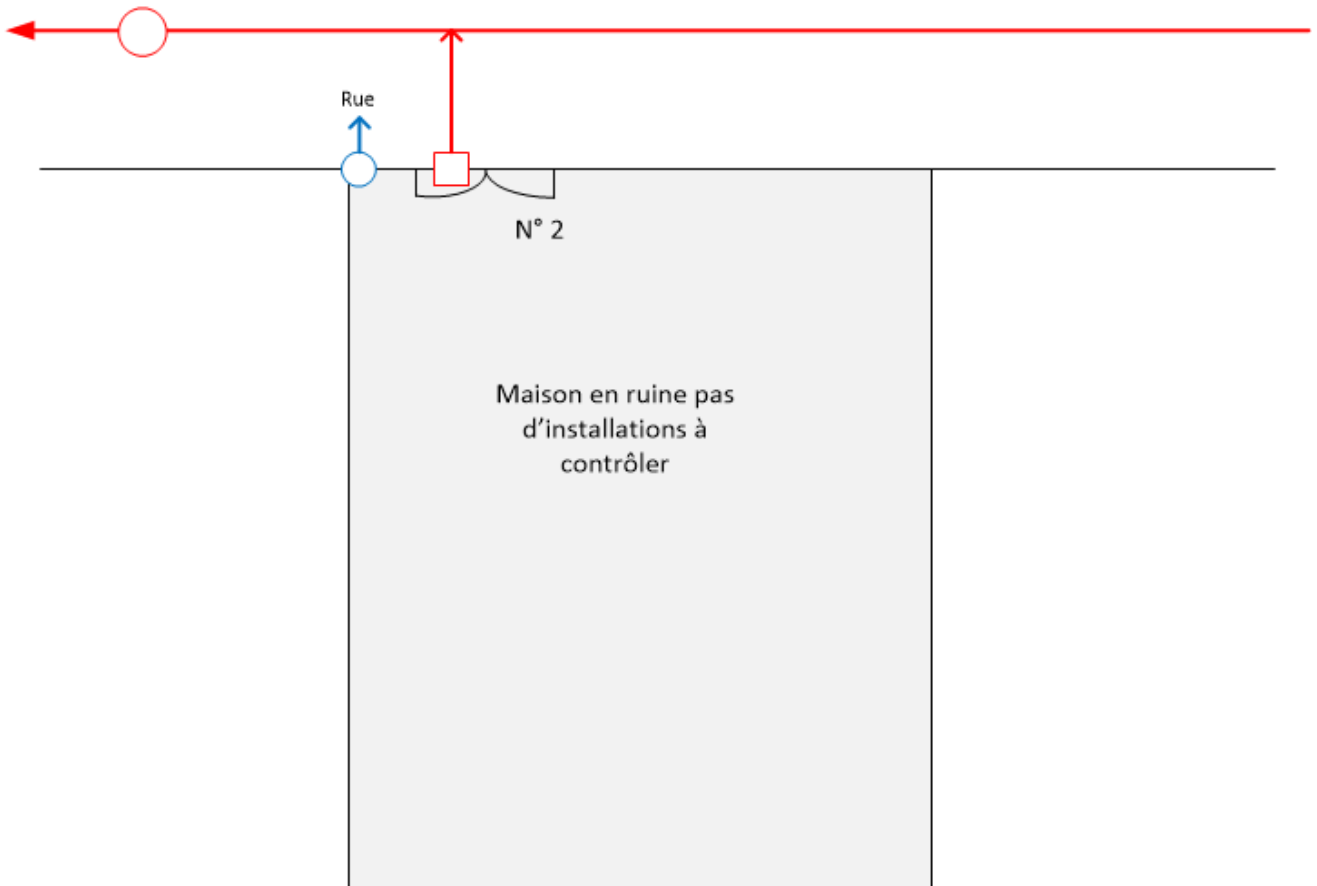

Schéma de principe

Contrôle de conformité: 2, Quai de la Moselle - Ossun

Date du contrôle: 19/11/2021



LEGENDE

	Regard sur réseau d'eaux usées		Regard intérieur
	Boîte de branchement		Gouttière
	Réseau d'eaux usées		Eaux pluviales